

Instruction Manual 取扱説明書

30 SCALE Schweizer 300

- 組立前に必ずこの説明書を最後まで、よくお読みになり、正しくお使い下さい。特に、「1.組立を始める前に必ずお読み下さい」は、組立前及び飛行前に必ずお読み下さい。
- この説明書は、大切にお手元に保管して下さい。
- ※ 製品改良のため、予告なく仕様を変更する場合があります。
- Before assembly, make sure to completely read this instruction manual. In particular, make sure to read the "1. Read before assembly" section before assembly and operating the unit.
- Keep this instruction manual in a handy, safe place.
- ※ In order to make improvements to this product, specifications may be altered without prior notice.

主要諸元	Main features
ギヤ比	Gear ratio / 9.625 : 1 : 5.5
無線機	Radio control device / ヘリ用プロポセット (別売) Programmable transmitter set for model helicopters (Sold separately)
適合エンジン	Compatible engine / 30~46クラス (別売) 30-46 class engine (Sold separately)

※46クラスエンジンの搭載には別途購入品が必要です。
(ご注意: 50クラスエンジンの搭載はできません)
※Additional parts must be purchased in order to mount 46 class engines. (Note that the 50 class engines can not be mounted.)

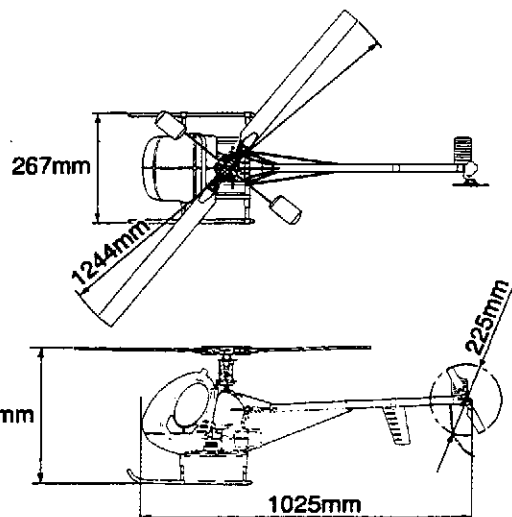

目次 Table of Contents

1. 組立を始める前に必ずお読み下さい	1	1. Read before assembly	1
2. 組立編	11	2. Assembly	11
3. フライト編	44	3. Flight	44
4. メンテナンス編	54	4. Maintenance	54
5. 補修パーツについて	57	5. Repair parts	57

1. 組立を始める前に必ずお読み下さい Read before assembly

組立を始める前に安全のために必ず
お守り下さい。

For safety reasons, observe the following
precautions before assembly.

このたびは、ヒロボー製品をお買い上げいただき、ありがとうございます。

安全にお使いいただくために、飛行前にこの取扱説明書を最後までよくお読みください。

飛行上の注意事項、本機的能力、飛行方法などを十分にご理解のうえ正しく、安全にルールやマナーを守って飛行くださるようお願いいたします。

Thank you very much for purchasing a Hirobo product. In order to be able to use this product safely, please read this manual before flying the helicopter. Please fly the helicopter safely observing all rules and manners after having fully understood the flight precautions, the unit's capabilities, and the best way to fly it.

【シンボルとシグナル用語】の意味について



注意文の頭部に表示の「シンボルとシグナル用語」の意味を説明します。

なお、**▲ 注意** に記載した事項でも、状況によっては重大な結果に結びつく可能性があります。



The meaning of symbols and signal words

The meaning of symbols and signal words indicated at the head of cautionary notes are as explained below. Even comments marked with

▲ CAUTION may result in serious harm depending on the circumstances.

 警告	誤った取扱をしたときに、死亡や重傷等の重大な結果に結びつく可能性が大きいもの。
 注意	誤った取扱をしたときに、状況によっては重大な結果に結びつく可能性があるもの。
 禁止	絶対に行わないでください。

(注)：製品の組立、操作、メンテナンスに関する重要なお注意。

 WARNING	Mishandling due to failure to follow these instructions may result in severe injury or death.
 CAUTION	Mishandling due to failure to follow these instructions may result in serious harm.
 FORBIDDEN	Do not attempt under any circumstances.

(NOTE)： Contains important information regarding this product's assembly, operation, or maintenance.

1. 組立てる前に説明書を良く読んで、おおよその構造及び組立手順を理解してから組立に入ってください。
2. 組立てる前に、部品の数・内容をお確かめください。バック開封の後には、部品の交換、返品等については応じかねます。万一部品の不足・不良があった場合には、お手数ですが、愛用者カードに販売店の印をもらい、ヒロボー株式会社・営業部まで、部品名と内容を明記の上ご連絡ください。

1. Before assembly, read the instruction manual thoroughly familiarizing yourself with the unit's structure and assembly procedures.
2. Before assembly, check the quantity of parts and their descriptions. After the packaging has been opened, parts cannot be exchanged or returned. In the event of any missing or defective parts, have the store from where you purchased the product stamp your user's card and send it with the name and description of the part(s) to Hirobo's Sales Department.



警告

WARNING

エンジン始動の前に

Before starting the engine

1. 可能な限り、飛行場を清掃してください。
 - ◆ 小石、ガラス、き、針金、ひも、浮遊物等の異物を飛行場から取り除いてください。
 2. 周囲の状況を考慮してください。
 - ◆ 強風、雨のとき、及び夜間は飛行させないでください。
 - ◆ 人が多い場所では飛行させないでください。
 - ◆ 家、学校、病院などの近くでは飛行させないでください。
 - ◆ 道路、線路、電線などの近くでは飛行させないでください。
 - ◆ 同じ周波数の無線操縦模型が近くにいる時は飛行させないでください。
 3. 次のような人、または状況下では飛行させないでください。
 - ◆ 子供。
 - ◆ 生理中、妊娠中の人。
 - ◆ 疲れている時、病気の時、酔っている時。
 - ◆ 薬物の影響、その他の理由で正常な操作ができない人。
 - ◆ 初心者の方や、他人の機材を借りる場合、あらかじめ模型を良く知っている人から安全指導を受けてから始めてください。
 4. 無理して使用しないでください。
 - ◆ 機能に適さない改造や加工をしないでください。
 - ◆ 使用限界が示されている物は、必ずその範囲で使用してください。
 - ◆ 空中撮影や農薬散布には使用しないでください。
 5. きちんとした服装ではじめてください。
 - ◆ 長そで、長ズボンを着用してください。
 - ◆ 宝石や、物に引っ掛かりやすいものは、身につけないでください。
 - ◆ 長い髪は、肩までの長さに結わえてください。
 - ◆ 足下保護のため、必ず靴を着用してください。
 - ◆ 高温部に触る場合等は、必要に応じて手袋をしてください。
 6. ドライバーやレンチ等の工具は取り外してください。
 - ◆ 始動する前に組立、取付、整備等に用いた工具類が取り外してあることを確認してください。
 7. 各部の点検をしてください。
 - ◆ 始動前に、各部品に損傷がないか十分点検し、正常に作動するか、また所定の機能を発揮するか確認してください。
 - ◆ 可動部分の位置調整、及び各部のボルト、ナットの締付状態、部品の損傷、取付状態、その他飛行に影響を及ぼす全ての箇所異常がないか確認してください。
 - ◆ 無線機器の電源電圧(電池の量)は十分か確認してください。
 - ◆ 損傷した部品、その他部品交換や修理は、説明書の指示に従ってください。説明書に指示されていない場合は、お買上げ販売店、またはヒロボ(株)営業本部エンジニアリングサービスで修理を行なってください。
 - ◆ 始動前に、必ず各部のネジがゆるんでいないか、指定部への給油(オイル/グリス)、送・受信機用バッテリーが十分に充電されているかを点検してください。
 8. 純正部品を使用してください。
 - ◆ 本説明書、及びヒロボカタログに記載されている、純正部品以外のものを使用しないでください。事故やけがの原因となる恐れがあります。
 9. エンジンを回さないで、各部の操作方法を練習してください。
 - ◆ エンジンを開始させる前に、各部の操作方法を練習してください。
 - ◆ 操作を十分に修得するまではエンジンを始動させないでください。
 - ◆ 機械の動きに異常がみられる場合もエンジンを始動させないでください。
1. Clear as much debris from the airfield as possible.
 - ◆ Clear away pebbles, glass, nails, wire, rope, floating objects, or other trash from the airfield.
 2. Consider the circumstances of the surrounding area.
 - ◆ Do not fly in strong winds, rain, or at night.
 - ◆ Do not fly in a crowded area.
 - ◆ Do not fly near homes, schools, or hospitals.
 - ◆ Do not fly near roads, railways, or power lines.
 - ◆ Do not fly near another radio controlled unit that uses the same frequency.
 3. This unit must not be operated by:
 - ◆ Children.
 - ◆ Menstruating or pregnant women.
 - ◆ Tired, sick, or inebriated individuals.
 - ◆ Individuals under the influence of drugs or for some other reason incapable of operating the unit normally.
 - ◆ Beginners or individuals operating a borrowed unit should proceed only after having received safety instructions from someone familiar with the model.
 4. Do not use the unit improperly.
 - ◆ Do not perform any remodeling or configuration unsuitable for the unit's functions.
 - ◆ Make sure to use within the range of the limitations indicated for the unit.
 - ◆ Do not use for aerial photography or crop dusting.
 5. Wear appropriate clothing.
 - ◆ Wear a long-sleeve top and trousers.
 - ◆ Do not wear jewelry or objects that may get easily entangled.
 - ◆ Long hair should be bound to shoulder length.
 - ◆ Wear shoes for solid footing.
 - ◆ Wear gloves should it become necessary to touch hot components.
 6. Put away screwdrivers, wrenches, or other tools.
 - ◆ Before starting the engine, check that any tools used in the assembly, installation, or maintenance of the unit have been put away.
 7. Inspect each part.
 - ◆ Before starting the engine, check for any damaged parts and make sure that the unit operates normally with all its functions in order.
 - ◆ Adjust the positioning of moveable parts and check that all nuts and bolts are fastened, that there are no damaged or improperly installed parts, and that there are no abnormalities that would adversely affect the flight of the unit.
 - ◆ Check that the power supply voltage (charge of the batteries) in the remote control is sufficient.
 - ◆ The exchange or repair of damaged parts should be performed according to the instruction manual. In the event that the desired operation is not indicated in the manual, ask for repair service at the store from where you purchased the product or at the engineering services section of Hirobo's Sales Department.
 - ◆ Before starting the engine, make sure that there are no loose screws, that all specified locations are properly lubricated with grease or oil, and that the transmitter and receiver batteries are properly charged.
 8. Use genuine parts.
 - ◆ To reduce the risk of accidents and injuries, do not use parts other those shown in this instruction manual or in Hirobo catalogs.
 9. With the engine off, practice how to operate each part.
 - ◆ Before starting the engine, practice how to operate each part.
 - ◆ Do not start the engine before having acquired sufficient handling skill.
 - ◆ Do not start the engine in the event that any abnormalities are noticed in the movement of the mechanisms.

**警告****WARNING****燃料について**

1. 模型用エンジンは模型専用のグロー燃料が必要です。
 - ◆ ガソリンや灯油は使用できません。
 - ◆ グロー燃料は揮発性が高く引火しやすいので取り扱いには十分注意してください。
 - ◆ エンジンのタイプ(ABC又はリング付/用途別)により使い分けをしてください。
2. ガソリンエンジンの場合は、ガソリン25に対し2サイクルエンジンオイル1の割合で混合させたものを、必ず使用してください。
3. 燃料を補給するときは、必ずエンジンを停止させて、十分冷えてから行なってください。
4. 火気の近くでは、絶対に燃料補給しないでください。特にタバコを吸いながらの作業は行わないでください。
 - ◆ 燃料はこぼさないように補給し、こぼれた時は必ず拭き取ってください。
 - ◆ 燃料の蒸気、排気ガスは有害ですので、必ず屋外で取り扱ってください。
 - ◆ 空缶は火中には投入しないでください。爆発の恐れがあります。
5. 燃料は間違えて、飲んだり目に入ると有害です。
 - ◆ 万一事故が起きた場合には、吐かせる、洗眼するなどをした後すぐに医師の診察をうけてください。
6. 給油後は、給油場所から3m以上離れて、エンジンを始動してください。
7. 燃料はキャップをしっかりしめ、幼児の手の届かない冷暗所に保管してください。

FUEL

1. Only use GLOW fuel for model engines.
 - ◆ Gasoline or kerosene may cannot be used.
 - ◆ GLOW fuel is highly volatile and flammable. Handle with care.
 - ◆ Use properly in accordance with the type of engine. (ABC or ring fitted)
2. If the engine uses gasoline, make sure to use a 1:25 mixture of 2-cycle engine oil and gasoline.
3. Stop the engine and let it cool down sufficiently before refueling.
4. Do not refuel near a naked flame and especially not while smoking.
 - ◆ Refuel in a way as to prevent spilling and make sure to wipe up any spilled fuel.
 - ◆ Because fuel vapors and exhaust gas are hazardous, make sure to use the product outdoors.
 - ◆ To reduce the risk of explosions, do not incinerate empty fuel cans.
5. It is harmful to drink the fuel or get it in the eyes.
 - ◆ In the event of an accident, induce vomiting or thoroughly wash out the eyes and see a doctor immediately.
6. After refueling, start the engine at a distance of 3m or more away from where the refueling took place.
7. Fasten the cap on the fuel can tightly and keep it in a cool, dark place out of the reach of children.

飛行中は**While in flight**

1. 無理な姿勢で操縦しないでください。
 - ◆ 寝転んだり、座り込んだりした姿勢で操縦しないでください。
 - ◆ 傾斜地は、滑りやすいので足下に十分注意してください。
 2. 次の場合は、エンジンを停止させてください。
 - ◆ 機体の調整および、送信機の調整を行なうとき。
 - ◆ 付属品および部品を交換するとき。
 - ◆ 機体の調子が悪かったり、異常音や異常振動が発生したとき。
 - ◆ その他危険が予想されるとき。
 3. エンジンを始動するときは、次のことに注意してください。
 - ◆ 周囲に人、動物、障害物がないか十分に確認してから始動してください。
 - ◆ しっかりと機体を固定または保持してください。
 - ◆ 送信機のスロットルのスティック位置及び、エンジンのキャブレター開度が、最スローの位置(アイドル状態)にあることを確認してください。
 4. 怪我の恐れがありますので回転部分に手や物を入れないでください。
 5. 飛行はゆとりとマナーを守ってお楽しみください。
 - ◆ 一度に長時間の操縦や、連続して長時間の操縦は、疲労により判断力を鈍らせ、思わぬ事故の原因となりますので、適当に休憩を取るようになってください。
 - ◆ 操縦しているときは、あまり機体に近づかないでください。
 - ◆ 本人の技量にあった飛行をしてください。無理な飛行は思わぬ事故や怪我につながります。
 6. エンジン始動後はもとより停止直後は、マフラーやエンジン本体は高温になっております。火傷防止のためマフラーやエンジンに降れないようにしてください。
1. Do not operate in an awkward posture.
 - ◆ Do not operate seated or lying down.
 - ◆ Because slopes are slippery, exercise caution so as to not loose your footing.
 2. Stop the engine in the following situations:
 - ◆ When adjusting the unit's body or the transmitter.
 - ◆ When replacing accessories or parts.
 - ◆ When the body of the unit is out of alignment or when abnormal noises or vibrations occur.
 - ◆ Whenever some kind of danger is anticipated.
 3. Exercise the following precautions when starting the engine.
 - ◆ Check that there are no people, animals, or obstructions in the surrounding area.
 - ◆ Hold the unit securely in a stationary position.
 - ◆ Check that the position of the transmitter's throttle stick and the engine carburetor are at their lowest positions (idling).
 4. To reduce the risk of injury, do not insert hands or objects in rotating parts.
 5. Enjoy the flight while observing safety rules and manners.
 - ◆ Fatigue brought upon by continuous operation for long periods at a time may result in impaired judgment or accidents. Be sure to take sufficient rests.
 - ◆ When operating, do not get too close to the unit.
 - ◆ Operate the unit within the limits of your ability. Operating the unit improperly increases the risk of accidents or injury.
 6. The engine and muffler become very hot after starting the engine and remain hot immediately after shut down. To prevent burns, do not touch the engine or muffler.



飛行後は

After a flight

1. 注意深く点検をしてください。
 - ◆ すぐに各部の点検を行ない、ネジのゆるみや脱落があれば必ず補修してください。
 - ◆ 油、よごれ、水滴等はすぐに拭き取ってください。
 - ◆ 長時間保管する場合には燃料タンク、キャブレター内の燃料をすべて抜き取ってください。
 - ◆ 注油や部品の交換は、説明書に従ってください。
2. きちんと保管してください。
 - ◆ 乾燥した場所で、幼児の手の届かないところに保管してください。
3. 修理は、お買上げの販売店、またはヒロボ- (株) 営業本部エンジニアリングサービスにお申し付けください。
 - ◆ 修理の知識のない方や専用工具を持っていない方が修理をする、十分な性能を発揮しないだけでなく、事故や怪我の原因となります。
 - ◆ 修理、調整をするときは、エンジンを停止して行なってください。
 - ◆ 損傷、故障箇所がある場合には、修理してから保管してください。この場合、部品は、指定の純正部品を必ず使用してください。
 - ◆ 本体及び周辺機器の加工や改造は、本来の性能を発揮できなくなる場合がありますので行なわないでください。
 - ◆ 保管時や輸送時は、燃料の損失、破損や怪我を防ぐため、機体をしっかりと固定してください。

騒音について

飛行に際し、周囲に迷惑をかけないように十分に消音効果のあるマフラー(サイレンサー)を必ず装着してください。

1. Conduct a thorough inspection.
 - ◆ Immediately inspect each part and retighten or replace any screws that may have become loose or fallen out.
 - ◆ Wipe away any oil, dirt, or water.
 - ◆ If storing for an extended period of time, completely remove the fuel from the tank and carburetor.
 - ◆ Lubricate or replace parts according to the instruction manual.
2. Store the unit properly.
 - ◆ Store in a dry place out of the reach of children.
3. Inquire about repairs at the store from where you purchased the product or at the engineering services section of Hirobo's Sales Department.
 - ◆ Individuals lacking proper knowledge or tools necessary for repairs may not only impair the performance of the unit but may also increase the risk of accidents or injury.
 - ◆ Turn off the engine before performing any repairs or adjustments.
 - ◆ Repair all damaged parts before storage. Make sure to use only designated, genuine parts.
 - ◆ Do not perform any remodeling or reconfiguration of the unit's body or peripheral equipment. Doing so may impair the unit's performance.
 - ◆ When storing or transporting the unit, secure it firmly so as to prevent fuel loss, damage, or injury.

Noise

When flying the unit be sure have the muffler (silencer) attached in order to avoid disturbing people in the surrounding area.

無線操縦ヘリコプターを安全に お取り扱いいただくために

For safe handling of the radio controlled helicopter

先に、無線操縦エンジン模型として共通の注意事項を述べましたが、ヘリコプターの場合、さらに次に述べる注意事項を守ってください。

In addition to the standard precautions previously mentioned regarding radio controlled engines, please observe also the following precautionary items which are specific to helicopters.



警告

WARNING

実機の場合、飛行前には厳しい点検が義務付けられています。無線操縦(R/C)ヘリコプターは小型で手軽に飛行させることができますが、空を飛ぶことは実機と何ら変わりありません。万一、人や車などにぶつかれば、大けがや破損につながり、多大な迷惑を与えます。

飛行中の事故は操縦者が責任者扱いされる場合がありますので、必ずラジコン保険に加入してください。詳しくは本機をお買い求めになった販売店へお問合せください。

飛行の前や異常が発生した時には、必ず点検をしてください。飛行中に、ローターブレードで地面をたたいた場合、何も損傷がないようでも、各部に微細な亀裂やゆるみが発生していることがあります。そのまままで飛行していると、ローターの亀裂が大きくなり、毎分1200~2000回転前後の高速回転をしているローターの内部からウエイトが飛び出したり、ローターがブレードホルダーから抜けたりする大事故になります。

少しでも疑わしい状態が発生したら、すぐに部品交換をしてください。部品は必ず純正部品を使用してください。

For real aircraft, strict pre-flight inspections are mandatory. The radio controlled helicopter when in flight is essentially no different from a real aircraft even though it is small and can be flown easily. It may be a great nuisance to others and, should it strike a person or vehicle, may cause severe injury or damage.

The operator of a radio controlled unit may be held liable for accidents occurring during flight. For this reason, inquire at the store of purchase about special insurance that may be taken out for radio controlled devices.

Make sure to inspect the unit thoroughly before flight and in the case of any abnormality. If the rotor blades should strike the ground during flight, there may be tiny cracks or loosening in various places even though there may not be any visible damage. If flown in this condition, the cracks may increase in size and cause severe accidents such as the weight flying off from the rotor's interior or the rotor itself, which spins at a speed of 1200~2000 rpm, may fly off from the blade holder.

If in doubt about the condition of any part, replace it immediately using only genuine parts.

フライト前の始業点検

Pre-flight inspection

1. 初心者の方は、指導できる方から安全及び技術指導を受けてください。独学は非常に危険です。
2. 各部のナットやボルトにゆるみ、脱落がないか確認してください。
3. リンケージのロッドやアジャスターにガタやゆるみがないか確認してください。
4. エンジンマウントのボルトにゆるみがないか確認してください。
5. ローターブレードに傷や亀裂がないか、ブレードホルダー周辺は入念に確認してください。
6. ローターブレードのウエイトは安全に固定されているか確認してください。
7. 送信機、受信機、スターター、プラグヒート用のバッテリー容量は十分か確認してください。
8. 燃料及び配管の状態を確認してください。燃料チューブの折れ曲がりやフィルターが目づまり、又、特に古くなった燃料等は始動性が悪いばかりではなく、飛行中のエンジン停止から墜落事故につながる場合があります。
9. グロープラグの状態を確認してください。特に古くなったプラグは始動性が悪いばかりではなく、飛行中のエンジン停止から墜落事故につながる場合があります。
10. 電波の届く距離を確認してください。
11. 全てのサーボがスムーズに動作するか確認してください。誤動作やムリな動作は操縦不能の原因となり、たいへん危険です。
12. ジャイロは正しく作動するか確認してください。特に初期状態においては動作方向を確認してください。
13. テールローターの駆動ベルトのテンションは適当か確認してください。
14. 機体各部の潤滑油の給油を確認してください。

1. Beginners should have safety and technical guidance from an experienced individual. Teaching yourself is extremely dangerous.
2. Check that there are no missing or loose nuts or bolts.
3. Check that there is no rattle or loosening in the linkage rods or adjusters.
4. Check that there are no loose bolts in the engine mount.
5. Carefully check that the rotor blades are not damaged or cracked, especially in the vicinity of the blade holder.
6. Check that the rotor blade weight is safely fastened.
7. Check that the batteries for the transmitter, receiver, starter, and the plug heat are sufficiently charged.
8. Check the condition of the fuel and fuel line. Bent tubes, clogged filters, and especially old fuel may not only render the engine difficult to start but may also cause it to stall mid-flight resulting in crashes.
9. Check the condition of the glow plugs. Old plugs may not only render the engine difficult to start but may also cause it to stall mid-flight resulting in crashes.
10. Check the reach of the radio waves.
11. Check that the servos operate smoothly. Their malfunction may cause a loss of control and increase the risk of danger.
12. Check that the gyro is operating properly and, especially, in the right direction while starting the engine.
13. Check the tension of the tail rotor belt drive.
14. Check that each part of the unit's body is sufficiently lubricated.

**警告****WARNING****フライト中の安全確認****In-flight safety check**

1. エンジンを始動するときは周辺に当たるものや、巻き込まれそうなものがないか確認してください。
 2. 周囲に同じ周波数の使用者がいないことを確認して、送信機→受信機の順番にスイッチを入れ、送信機のスロットルスティック及びトリムをエンジン始動の位置にセットしてください。このとき送信機によっては、アイドルアップ/スロットルホールド/フライトモード等のスイッチ位置によりキャブレターの開度がエンジン始動位置にない場合がありますので、必ず始動位置に戻してください。
 3. エンジン始動には、必ずローターヘッドをしっかりと回転しないように手で押さえてください。
 4. エンジン始動後は、エンジン及びマフラー部が高温になりますので、火傷に注意してください。
 5. 飛行をはじめのヘリコプターの位置は、エンジン始動位置および、操縦者より 15m 以上離れた場所で行なってください。また、周囲の状況を十分把握し、飛行場内に他の人や危険物、障害物がないか確認してください。
 6. 機体が浮かび上がる直前に、トラッキング(各ローターの軌跡)調整を行なってください。トラッキングを確認する場合でも、機体から 5m 以内に近づかないでください。
 7. 飛行中に異常な振動や、異常な音が発生した場合、すぐに着陸させ、エンジンを停止させ原因を確認してください。
 8. 無理な飛行や無謀な操縦は、事故や怪我の原因となりますので、ルールやマナーを守り、安全に責任をもってお楽しみください。
1. Check that there are no objects in the surrounding area that may get entangled or struck by the unit.
 2. Check that there are no other operators in the surrounding area using the same frequency and, after turning on first the transmitter and then the receiver consecutively, set the transmitter's throttle stick and trim to their engine start-up positions. Depending on the transmitter unit, the carburetor may not be in its engine start-up position due to the positioning of the idle-up, throttle-hold, or flight-mode switches. Make sure to return them to their start-up positions.
 3. When starting the engine, make sure to hold the rotor head firmly by hand so as to not let it rotate.
 4. Because the engine and muffler become hot immediately after the engine is started, exercise caution so as to prevent burns.
 5. When taking off, the unit should be positioned 15 meters or more away from the operator. Be aware of the conditions of the surrounding area and check that there are no other people or dangerous obstacles.
 6. Just before take-off, adjust the tracking (each rotor's track). Even when checking the tracking, do not get nearer than 5 meters from the unit.
 7. In the event that abnormal noises or vibrations should occur, land the unit immediately, stop the engine, and check the cause of the problem.
 8. Because operating the unit improperly or recklessly may cause accidents or injury, observe all safety rules and manners and enjoy operating the unit safely and responsibly.

フライト後の安全点検**After-flight safety inspection**

1. 飛行が終わったら、すぐに各部の点検を行ってください。ネジのゆるみや脱落があれば、必ず補修してください。各部に傷や破損があれば、交換してください。
 2. 油污れ等をきれいに拭き取ってください。
 3. 長時間(期間)飛行させない場合は、燃料タンク及びキャブレター内の燃料を抜き取ってください。
1. Immediately inspect each part after every flight. Be sure to replace or retighten missing or loose screws and replace any damaged parts.
 2. Wipe away any oil or dirt.
 3. If the unit will not be flown for a long period of time, empty the fuel from the tank and carburetor.

保管場所**Storage area**

1. 直射日光のあたる場所、高温になる場所(車内等)に放置しないでください。必ず風通しのよい日陰で保管してください。
 2. タンクに燃料を補給したままヘリコプターを保管しないでください。
1. Do not store in an area exposed to direct sunlight or where temperatures may rise (i.e. in a car). Instead, store it in a shaded, well ventilated area.
 2. Do not store the unit with fuel in its tank.

**注意****CAUTION**

1. エンジン始動後は、必ず送信機のスロットルトリム最スローの位置でエンジン停止が行なえることを確認してください。
 2. エンジンのスロー絞りの調整をアイドリング中に行なう場合は、必ずローターヘッドが回転しないようにしっかりと押さえて、行なってください。また、排気ガスには十分注意してください。
1. After starting the engine, check if the engine stalls when the transmitter's throttle trim is at its lowest position.
 2. When adjusting the engine's low throttle speed while idling, be sure to hold down the rotor head firmly so as to prevent it from rotating. Be careful of exhaust fumes.

組立前の注意

Pre-assembly precautions

1. 組立る前に説明書を良く読んで、おおよその構造及び組立手順を理解してから組立に入ってください。正しい組立を行わないと、本来の性能を発揮できなくなるばかりでなく、大変危険です。
2. 組立てる前に、部品の数・内容をお確かめください。パック開封の後は、部品の交換、返品等については応じかねます。万一部品の不足・不良があった場合には、お手数ですが、愛用者カードに販売店の印をもらい、ヒロボ株式会社・営業本部まで、部品名と内容を明記の上ご連絡ください。







1. Before assembly, read the instruction manual thoroughly and familiarize yourself with the unit's structure and assembly procedures. Failure to assemble the unit properly may not only result in impaired performance but may also increase the risk of danger.
2. Before assembly, check the quantity of parts and their descriptions. After the packaging has been opened, parts cannot be exchanged or returned. In the event of any missing or defective parts, have the store from where you purchased the product stamp your user's card and send it with the name and description of the part(s) to Hirobo's Sales Department.

- ① ◀ Lock ▶ のマークがある箇所は、ホビータイト(ネジロック剤)を使用してください。
- ② 説明書の左欄を参考にして、小物類の数量チェックを行ってください。

- ① Apply Hobby Tight (thread locking agent) at each location indicated with ◀ Lock ▶.
- ② In the instruction manual, refer to the column on the left-hand side to check the type and quantity of small parts.

14

シーソー部の組立
Seesaw assembly

	M3X12PH	2
	M3X6PH	2
	M2X8PH	4
	φ5ボール φ5 ball	4
	Brg.φ3Xφ7X3	2
	Brg.φ3Xφ6X2.5F	6
	FW φ3Xφ4.5X0.5	8

小物部品の名前、原寸図、使用数
Part name, full-scale illustration, and quantity.

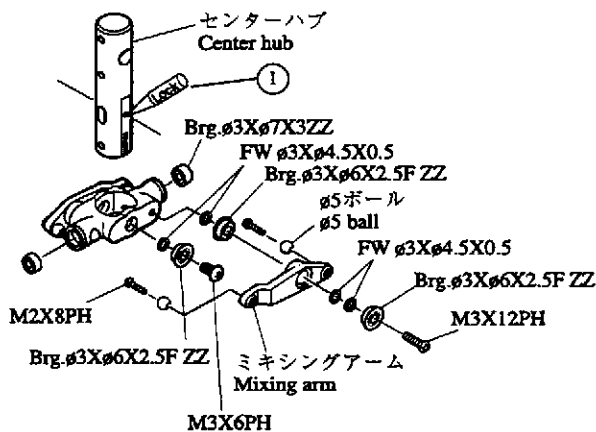

注意 Caution

シーソーの取付向きにご注意ください
Note the installation orientation of the seesaw.

警告

本製品の改造、又、弊社以外の部品交換について、十分なテストを行っていませんので、事故発生の可能性もあります。その場合、一切の責任を負いかねますのでご了承ください。

WARNING





Due to a lack of proper testing, please acknowledge that Hirobo will not take responsibility for accidents resulting from remodeling the unit or from the replacement of parts with those not manufactured by Hirobo.

ネジの種類とサイズの見方

How to read part types and sizes

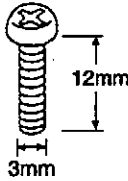
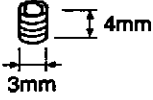
本説明書の文中に記載している記号は、次の約束になっています。
● 単位はミリメートルです。以下、文中で長さなどに表示されている単位はミリメートルです。

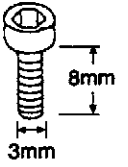
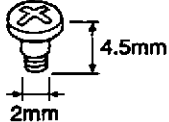
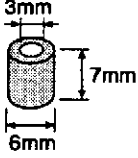
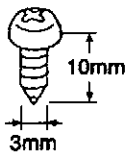
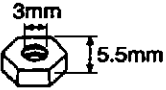
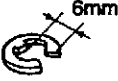
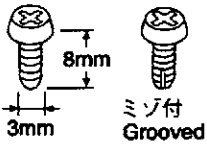
The symbols shown in this instruction manual are shown as below:
● The unit of measurement is the millimeter. The lengths, etc. shown in the following are indicated in millimeters.

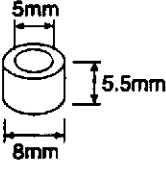
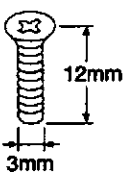
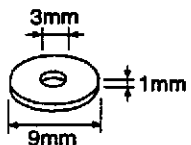
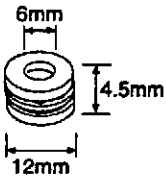
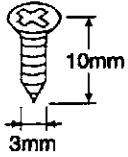
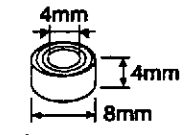
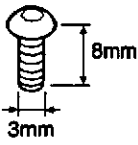
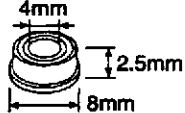
ナベ頭ビス Pan-head screw		セットスクリュー Set screw		φ5ボール ø5 ball	
M3X12PH		M3X4SS		φ5ボール ø5 ball	
キャップスクリュー Cap screw		段付ビス Shoulder screw		メタル Bushing	
M3X8CS		M2X4.5段付 M2X4.5 shoulder screw		カラー 3X6X7 Collar 3X6X7	
タッピングビス1種 Tapping screw 1		ナット Nut		Eリング E-ring	
M3X10TS-1		M3 ナット M3 nut		φ6 Eリング ø6 e-ring	
タッピングビス2種 Tapping screw 2		ナイロンナット Nylon nut		カラー Collar	
M3X8TS-2		M3 ナイロンナット M3 nylon nut		カラー 5X8X5.5 Collar 5X8X5.5	
皿ビス Countersunk screw		フラットワッシャー Flat washer		スラストベアリング Thrust bearing	
M3X12皿ビス M3X12 countersunk screw		FW φ3X9X1T		Brg. ø6Xø12X4.5H	
皿タッピングビス Countersunk tapping screw		ベアリング Bearing		ボタンボルト Button bolt	
M3X10皿TS-1 M3X10 countersunk TS-1		Brg. ø4Xø8X4ZZ Brg. ø4Xø8X2.5F ZZ		M3X8ボタンボルト M3X8 button bolt	

TPビスは、部品にネジを切りながらしめつけるビスです。しめこみが固い場合がありますが、部品が確実に固定されるまでしめこんでください。ただし、しめすぎるとネジがきかなくなりますので、部品が変形するまでしめないでください。

Tapping screws cut threads in the holes of the parts. When screws are difficult to tighten, fasten the screw until the part is properly set. However, do not over-tighten the screw to the point of stripping the threads or warping the part.

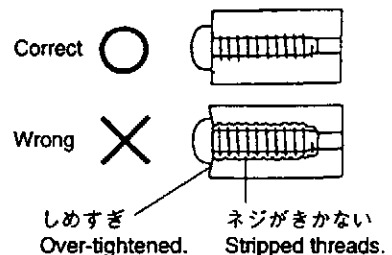

フライトするためにキット以外に必要なもの (別売)

Items necessary for flying this model not included in this kit (Sold separately)

当機を楽しむためには、以下のものがが必要です。(別売)

The following items are necessary in order to use the unit. (sold separately)

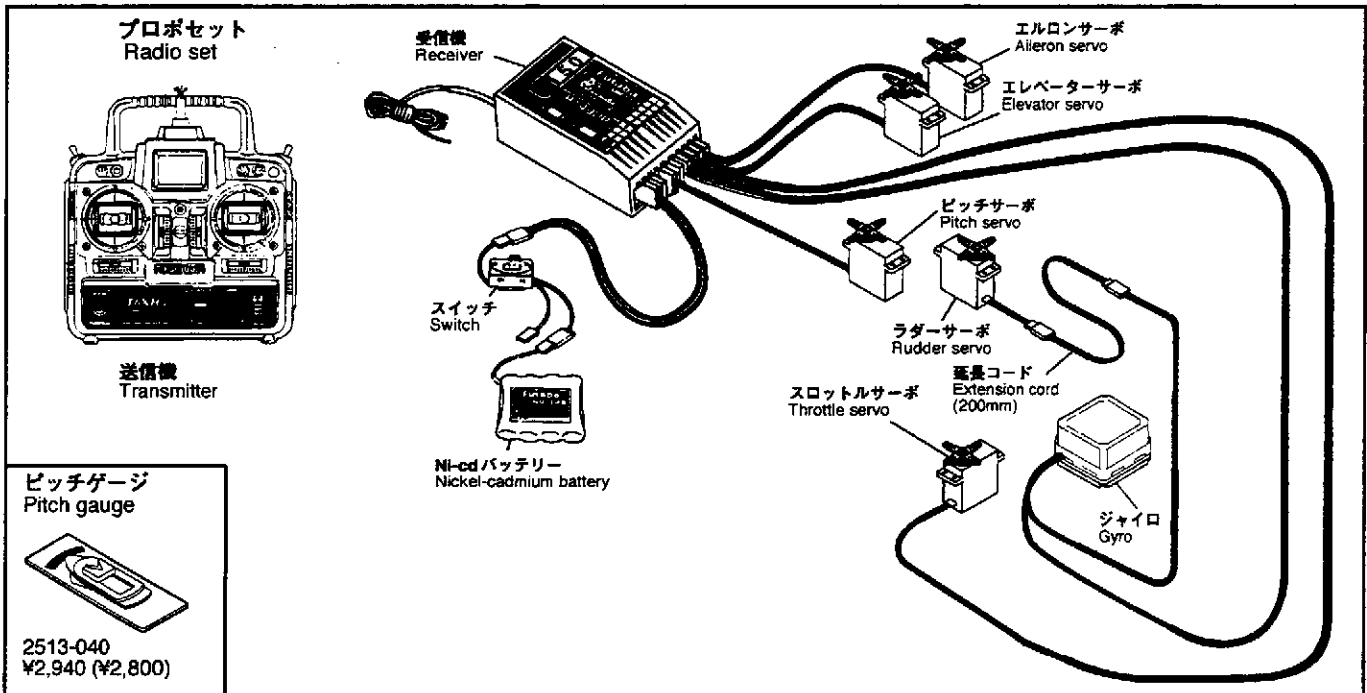

ピッチゲージ
Pitch gauge

2513-040
¥2,940 (¥2,800)

<p>エンジンスターター用 バッテリー 12V 12V engine starter battery</p>	<p>エンジンプラグ ヒート用バッテリー Engine plug heating battery</p> <p>2401-004 ¥1,470 (¥1,400)</p>	<p>グロープラグコード Booster cables</p> <p>2513-066 ¥1,050 (¥1,000)</p>	<p>ヒロボ RC 燃料 HIROBO RC Fuel For Helicopter & Airplane</p> <p>15% ニトロメタン (オイル約 20%) 15% Nitromethan (approx. 20% oil) 2515-200 ¥4,200 (¥4,000)</p> <p>23% ニトロメタン (オイル約 20%) 23% Nitromethan (approx. 20% oil) 2515-201 ¥5,250 (¥5,000)</p> <p>30% ニトロメタン (オイル約 20%) 30% Nitromethan (approx. 20% oil) 2515-202 ¥6,300 (¥6,000)</p> <p>30% ニトロメタン F3C コンテスト (オイル量約 10%、低オイル仕様) 30% Nitromethan F3C Contest (approx. 10% oil, low oil specification) 2515-203 ¥6,300 (¥6,000)</p>
<p>燃料ポンプ Fuel pump</p>	<p>エンジン始動用スターター Engine starter</p> <p>2513-065 ¥6,825 (¥6,500)</p>	<p>エンジン 30 クラス 30 class engine</p>	

組立に必要な工具

Tools necessary for assembly

<p>ドライバー 大・小 Large and small Phillips screwdrivers</p>	<p>ラジオベンチ Long-nose pliers</p>	<p>カッターナイフ Cutter knife</p>	<p>ハサミ Scissors</p> <p>2513-045 ¥840 (¥800) (曲面 / Curve) 2513-046 ¥630 (¥600) (ミニ / Mini)</p>	<p>ピンドライバー Pin driver</p> <p>2513-042 ¥840 (¥800)</p>	<p>モリブデングリス Molybdenum grease</p> <p>2515-127 ¥1,050 (¥1,000)</p>	<p>十字レンチ Cross wrench</p> <p>2513-044 ¥315 (¥300)</p>
<p>瞬間接着剤 Instant adhesive (ZAP A GAP CA +)</p> <p>低粘度 low viscosity 2515-010 ¥1,050 (¥1,000) 高粘度 high viscosity 2515-011 ¥1,050 (¥1,000)</p>	<p>ハードタイプ ネジロック剤 Z-42 hard type thread locking agent</p> <p>2515-016 ¥525 (¥500)</p>	<p>ニッパー Nipper</p>	<p>エポキシ樹脂 イージー・エポ Epoxy-resin</p> <p>FRP 用 30分 For FRP 30 minute 2515-028 ¥840 (800) 2515-025 ¥840 (800)</p>	<p>ロッドエンド ドライバー Rod-end (ball link) driver</p> <p>2513-024 ¥630 (¥600)</p>	<p>ロッドエンド ベンチ Rod-end (ball link) pliers</p> <p>2513-041 ¥3,675 (¥3,500)</p>	<p>六角レンチ Allen hex socket driver 1.5mm 2513-054 ¥945 (¥900) 2mm 2513-055 ¥945 (¥900) 2.5mm 2513-056 ¥945 (¥900) 3mm 2513-057 ¥945 (¥900)</p>

あると便利な周辺用具

Useful tools

プラグレンチ
Plug wrench 2513-025 ¥2,625 (¥2,500)

2513-026 ¥1,050 (¥1,000)

フライホイールレンチ
Fly wheel wrench

2513-035 ¥1,029 (¥980)

ブレードサポート
Blade support

2513-039 ¥525 (¥500)

RCメカクッションパッド
RC mechanical cushion pad

2513-052 (ピンク/Pink) ¥525 (¥500)
2513-062 (キイロ/Yellow) ¥525 (¥500)

燃料フィルター
Fuel filter

2513-038 ¥315 (¥300)

バッテリーチェッカー
Battery checker

2510-003 ¥3,465 (¥3,300)

コード Code	品名 Name	価格 (円) Unit price in yen	備考 Remarks
2515-219	RC グラスター R/C Glaster	945 (900)	汚れの除去とつや出しが一度にできるワックス入りクリーナー A cleaner that includes wax that lets you wash off the dirt and polish all at once
2515-119	RC 脱脂クリーナー R/C Degreasing Cleaner	1,050 (1,000)	グローエンジン内部及びシリコン部品には使用出来ません Cannot be used inside the glow engine or on silicon components.
2515-120	RC アルコールスプレー R/C Alcohol Spray	1,260 (1,200)	グローエンジン内部及びシリコン部品にも使用出来ません (飲用不可) Can be used inside the glow engine and on silicon components. (Not fit for drinking.)
2515-121	RC ほこり飛ばしスプレー R/C Dust Blower Spray	1,890 (1,800)	強力エアでほこりを一発除去 A strong jet of air that blows away dust in a single shot.
2515-122	RC 冷却スプレー R/C Cooling Spray	1,890 (1,800)	瞬時的にマイナス温度に冷却、エンジンのオーバーヒート、ニッカドバッテリーの急速冷却に有効 Cools down to below zero in just a few seconds. Perfect for the quick cooling of overheated engines or nickel-cadmium batteries.
2515-123	RC グリススプレー R/C Grease Spray	840 (800)	たれ落ちないグリス、垂直面にもOK! Grease that doesn't drip. Great for vertical surfaces too!
2515-124	RC 防錆潤滑スプレー R/C Anti-rust Lubricating Spray	840 (800)	さらっとした防錆潤滑剤 Anti-rust lubricant that leaves the surface smooth and not greasy.

各部の名称

Names of each component

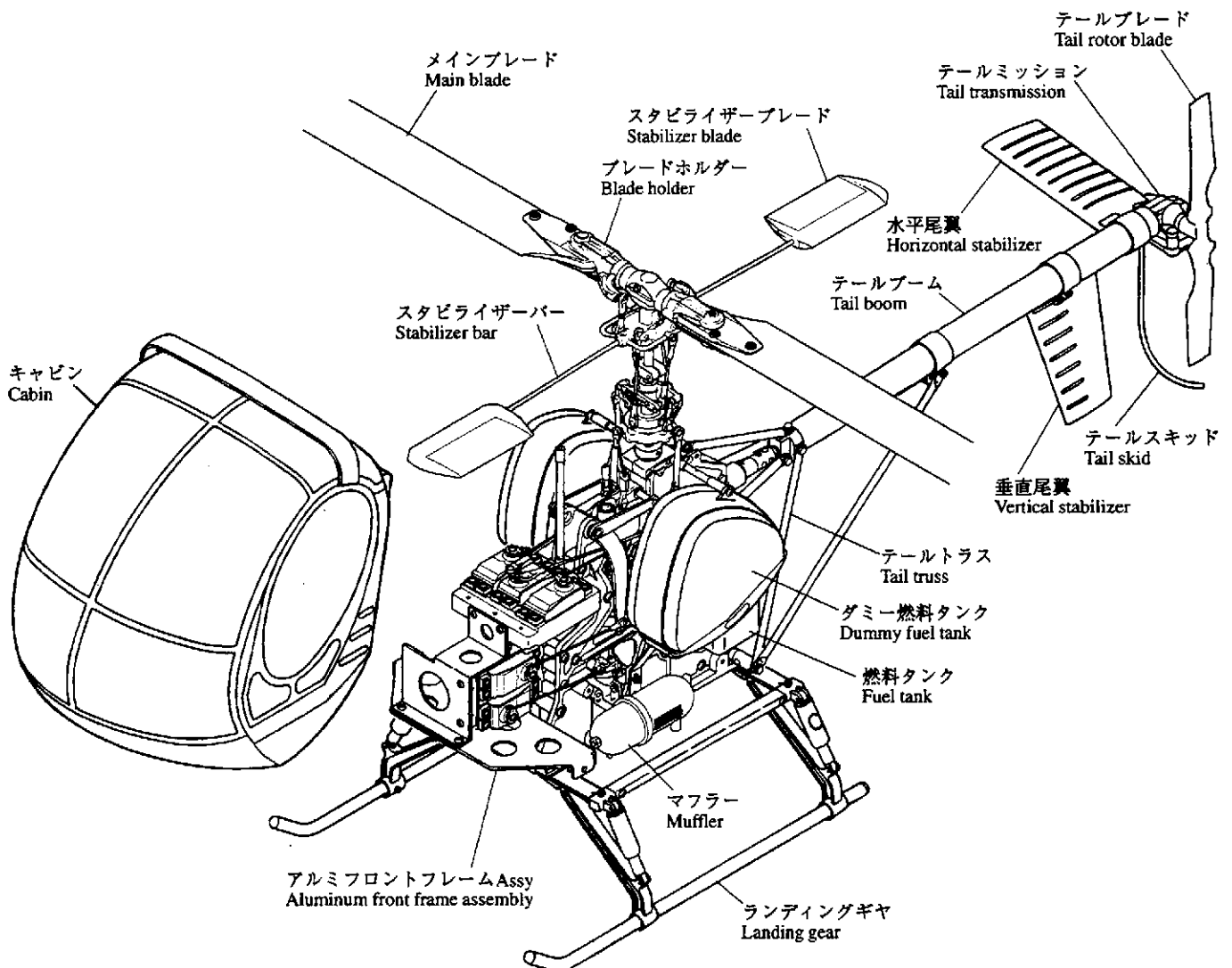

2. 組立編 Assembly

1

エレベーターレバー・エルロンレバーの組立 Elevator, aileron lever assembly

	M2X8PH	4
	M2X10CS	3
	φ5ボール φ5 ball	4
	FW φ3Xφ4.5X0.5	4
	Brg. φ3Xφ6X2.5F ZZ	4
	Eリングφ4 E-ring φ4	1
	Brg. φ5Xφ8X2.5ZZ	2

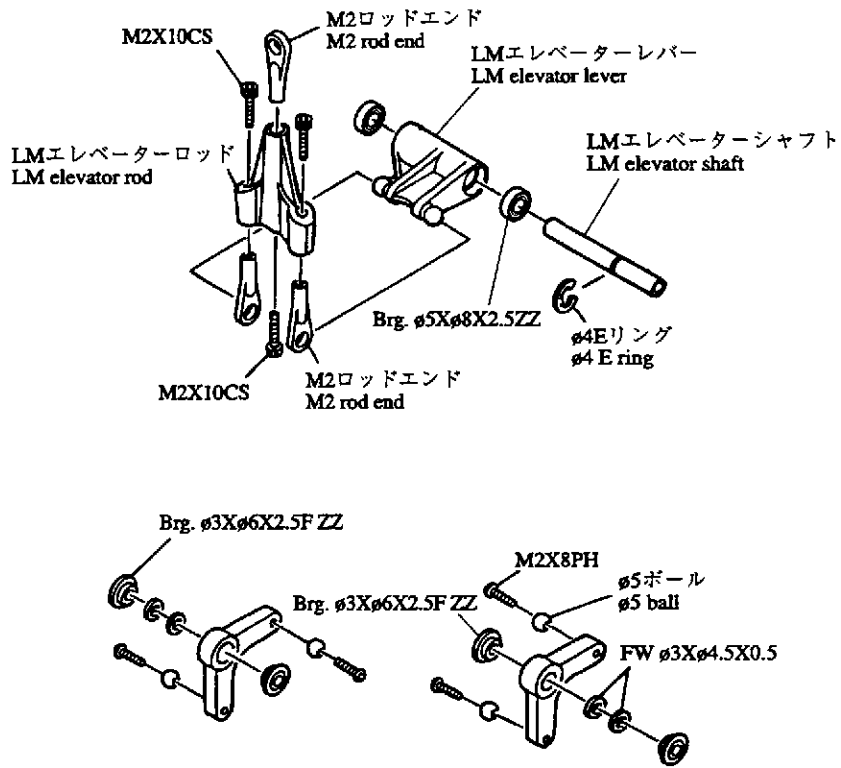

2

クラッチベルの組立 Clutch bell assembly

	M4X4SS	1
	Brg. φ4Xφ9X4ZZ	1
	Brg. φ8Xφ16X5ZZ	1
	カラー φ16Xφ17X6 Collar φ16Xφ17X6	1
	FW φ4Xφ6X0.5	1

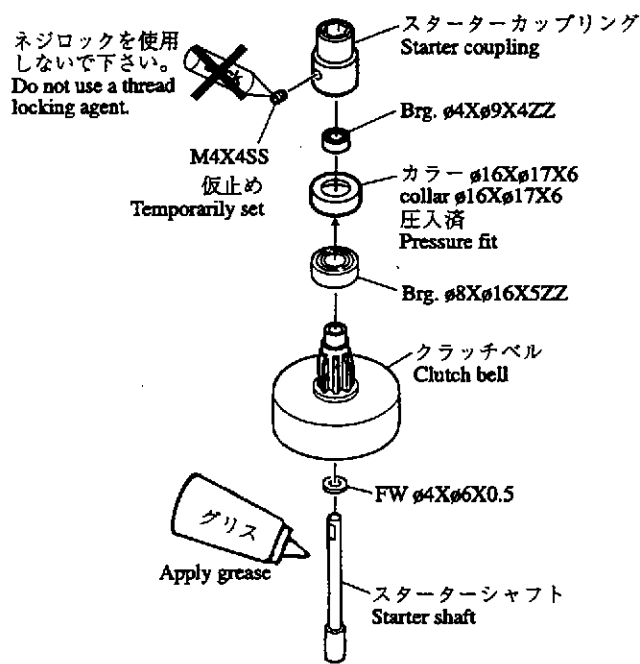

3

燃料タンクの組立 Fuel tank assembly

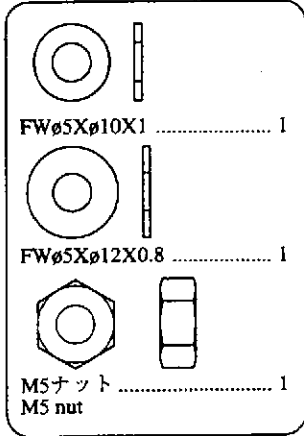

ø2.5X5のシリコンパイプは図を参考に切って、使用してください。
Cut the ø2.5X5 silicon pipe as shown in this figure.

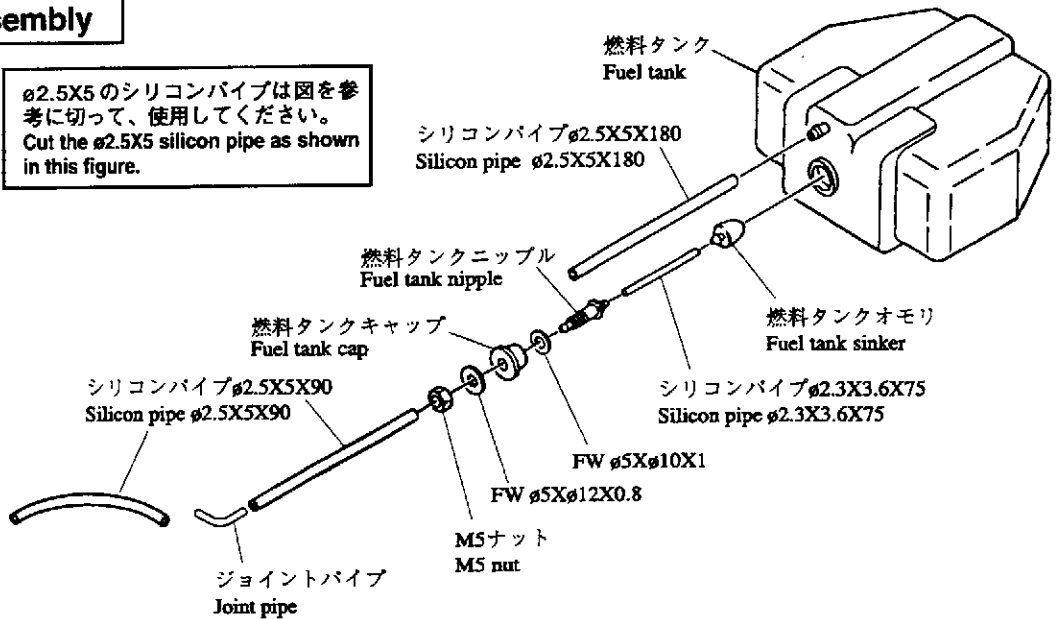

4

メインフレームの組立 Main frame assembly

注意 Caution
しっかりと締付けてください。
Tightly fasten.

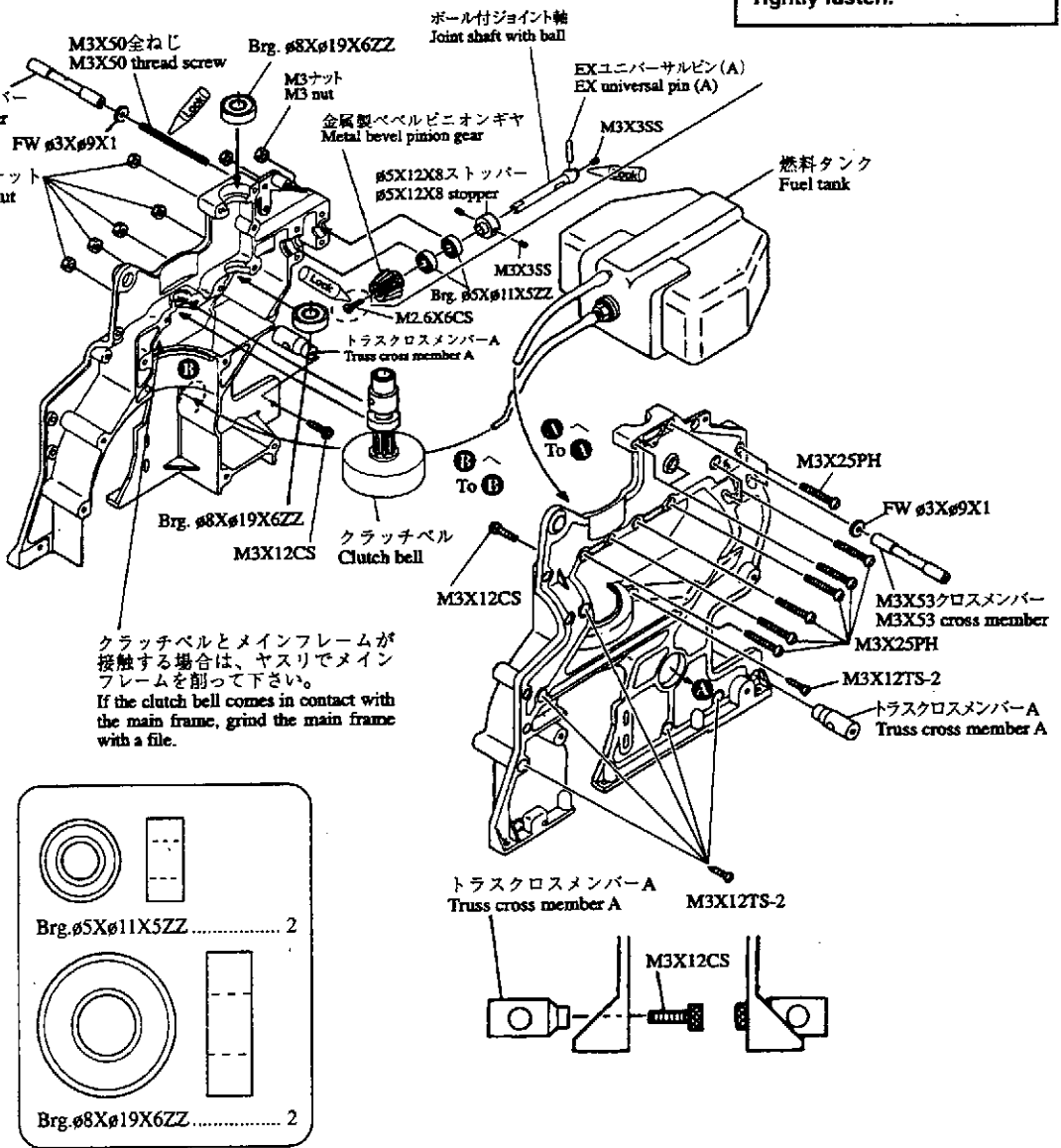
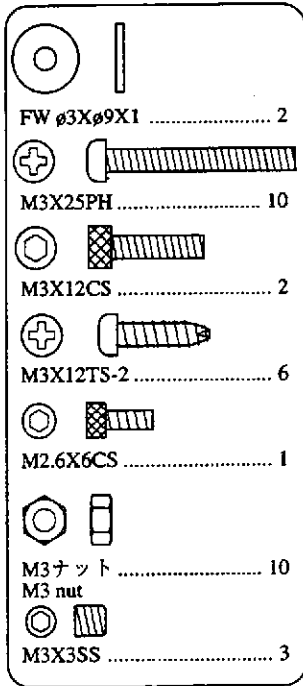

クラッチベルとメインフレームが接触する場合は、ヤスリでメインフレームを削って下さい。
If the clutch bell comes in contact with the main frame, grind the main frame with a file.

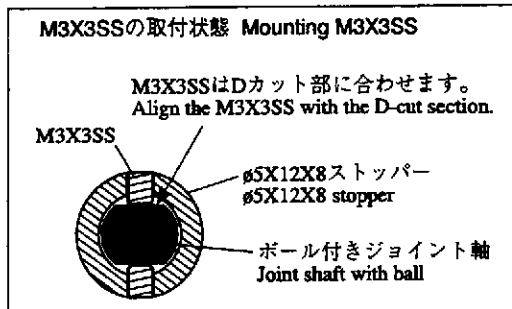
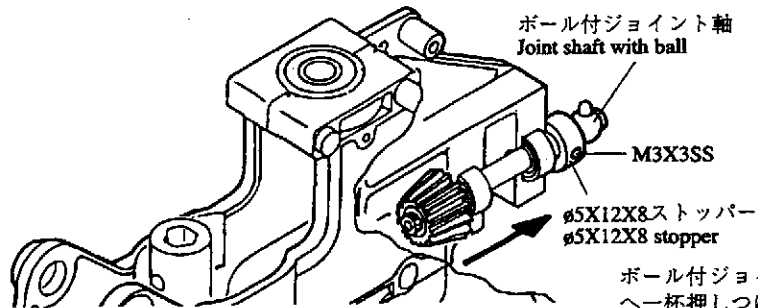
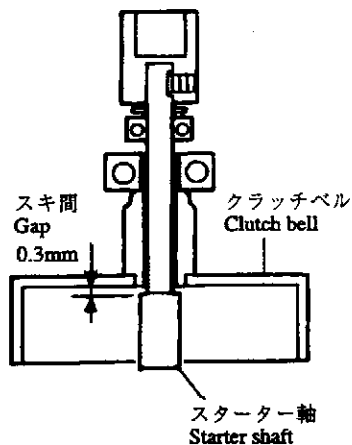

ボール付ジョイント軸を矢印の方向へ一杯押しつけ、ガタを無くした状態で5X12X8 ストッパーを、ベアリングに接触する位置に合わせて、M3X3SS で固定します。

Push the joint shaft with ball all the way into the direction of the arrow until there is no more play, align the 5X12X8 stopper so that it is in contact with the bearing, and then fix it in position with the M3X3SS.

5

**コレクトピッチレバーの組立
Collective pitch lever assembly**

- | | | |
|--|------------------------------------|---|
| | M3X18PH..... | 2 |
| | M3X8PH..... | 2 |
| | M2X8PH..... | 1 |
| | 5ボール
5 ball..... | 1 |
| | M2ナット
M2 nut..... | 1 |
| | FW 3X9X1..... | 2 |
| | FW 5X7X0.4..... | 1 |
| | Brg. 6X10X3ZZ..... | 2 |
| | カラー-3X5X5
Collar 3X5X5..... | 2 |
| | カラー-6X8X4.7
Collar 6X8X4.7..... | 2 |

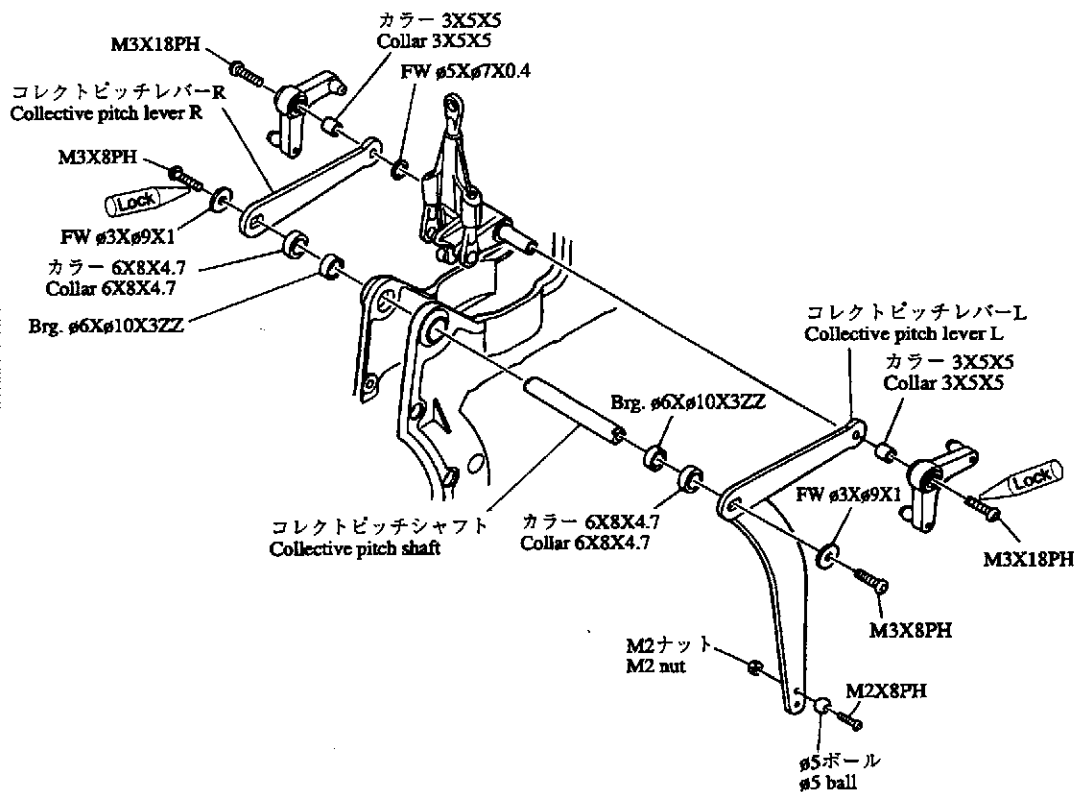

6

サーボフレームの組立
Servo frame assembly

	M3X20CS	1
	M3X12 countersunk TS	8
	M3X12TS	4
	M3X10PH	4
	M3X6 countersunk screw	2

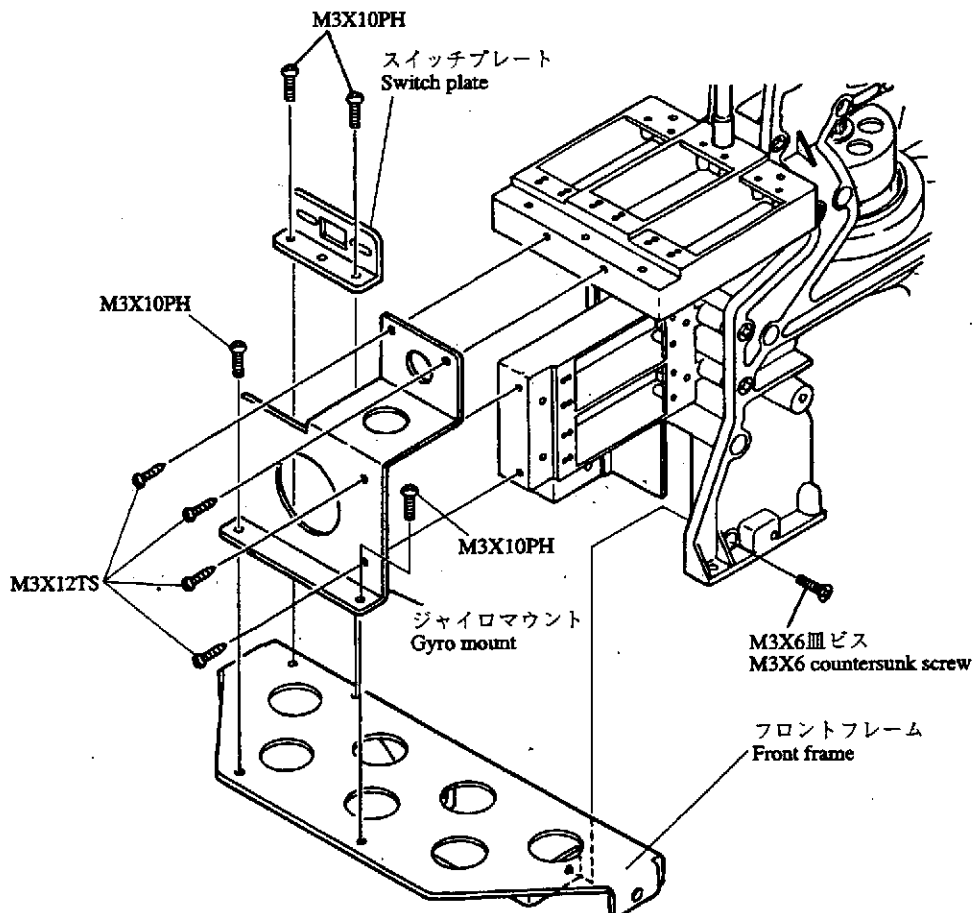
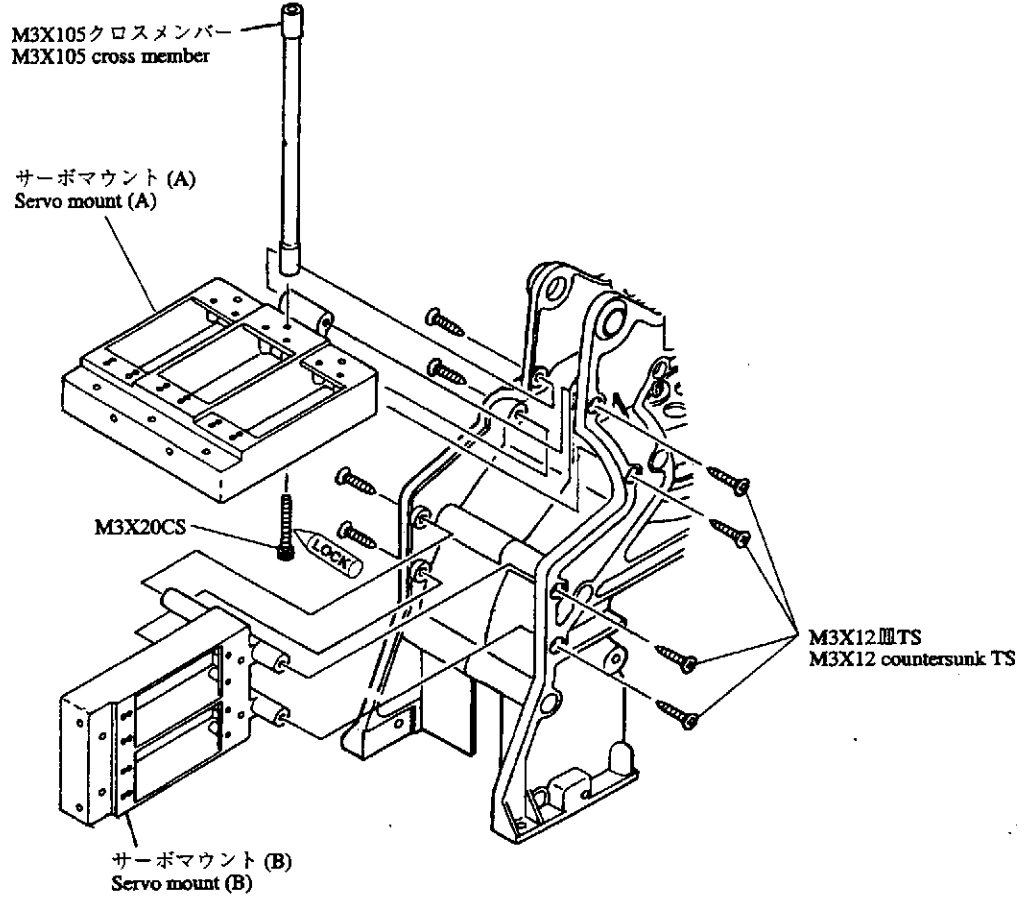

エンジンの組立
Engine assembly

	M3X12CS	4
	M3X8CS	2
	M3X6 countersunk screw	4
	FWø6Xø13X1	1
	M2X12PH	1
	ø5ボール ø5 ball	1
	M2ナット M2 nut	1
	DAボール台 DA ball stand	1

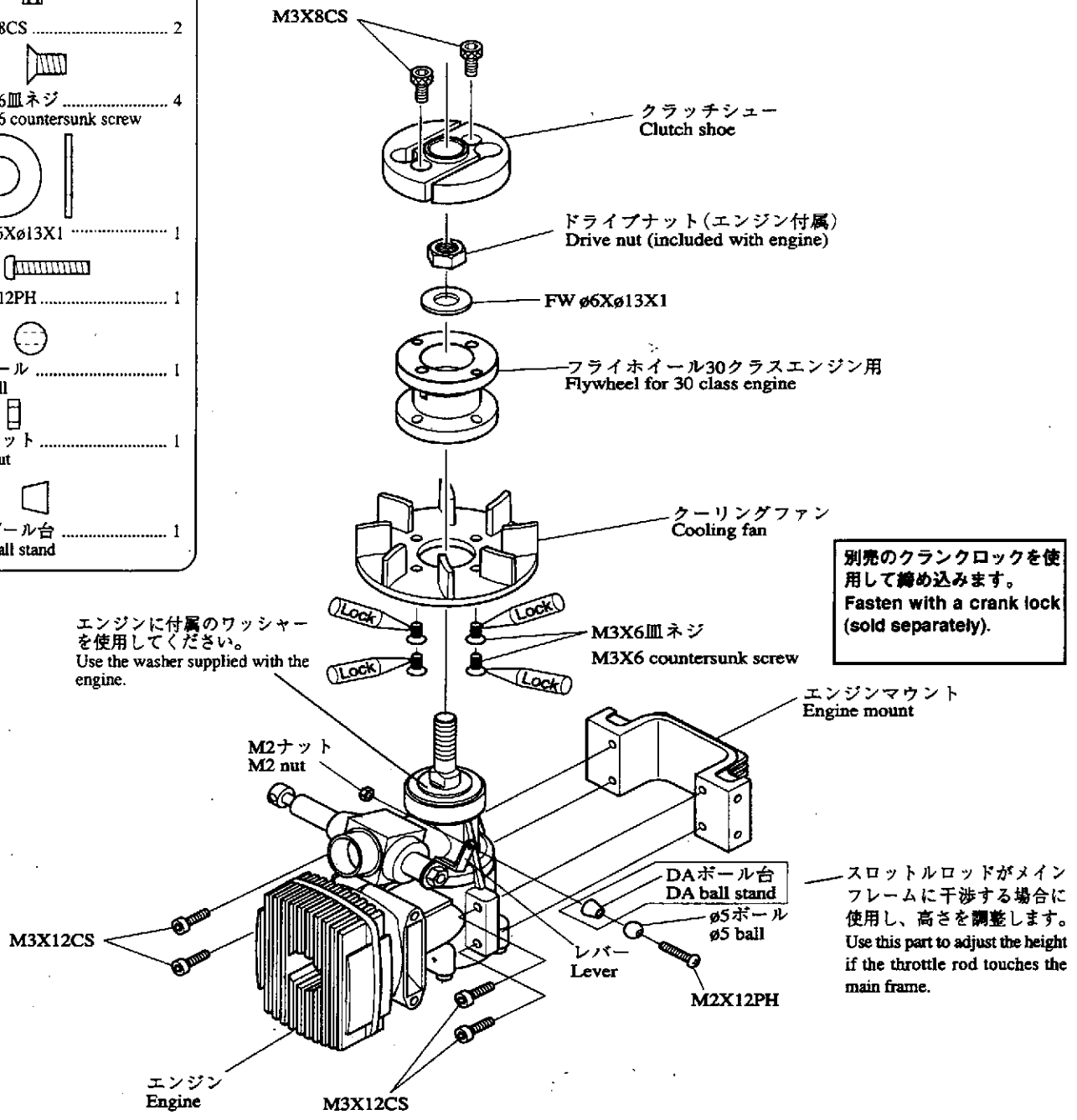

8

エンジンの取付
Engine installation

	M3X28CS	2
	M3X14CS	4
	M3X12 countersunk TS	8
	M3X10TS	2

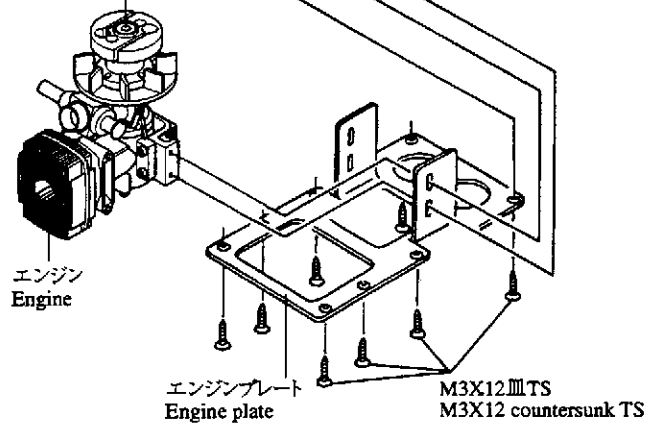
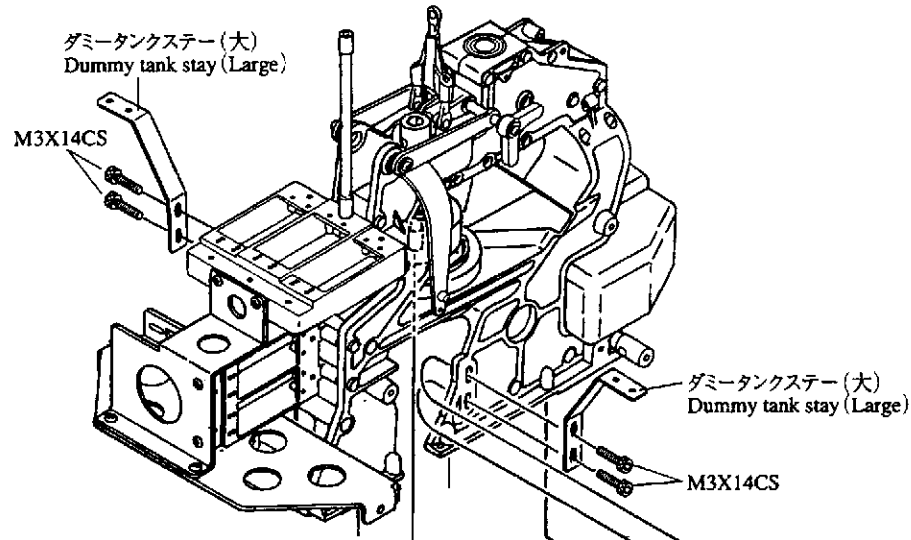

注意 Caution

エンジンを上に押し付けた状態から約1mm下げて固定します。
Set the engine approximately 1mm lower than the fully raised position.





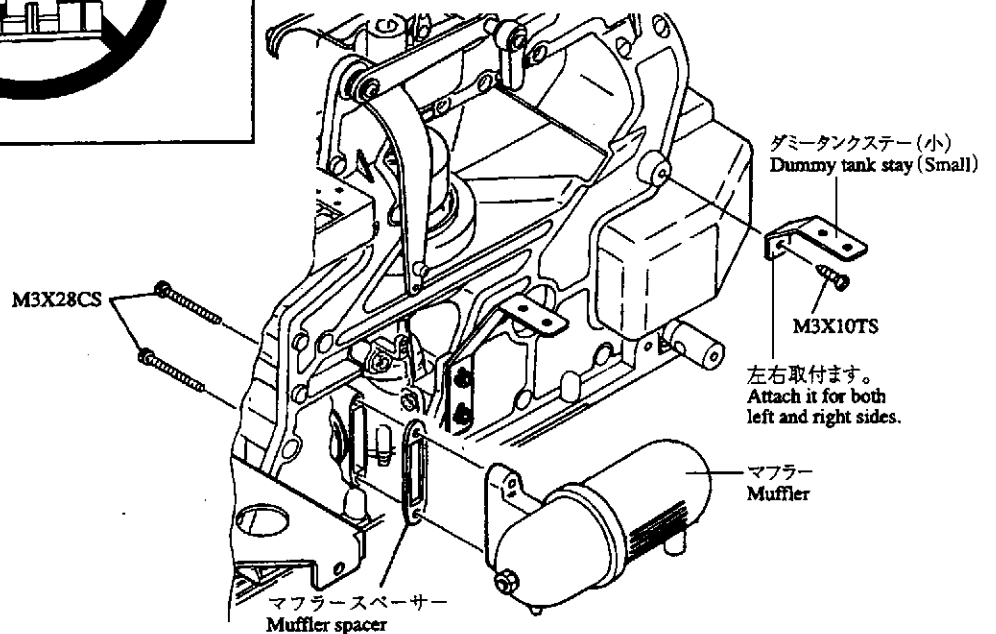
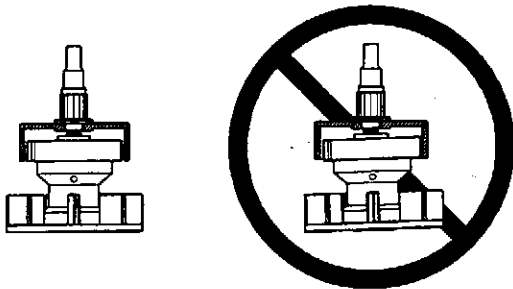

注意 Caution

クラッチベルの軸とエンジンのシャフトが一直線となるように調整します。
Adjust so that the clutch bell's axle is aligned with the engine's shaft.



9

ランディングギヤの組立
Landing gear assembly

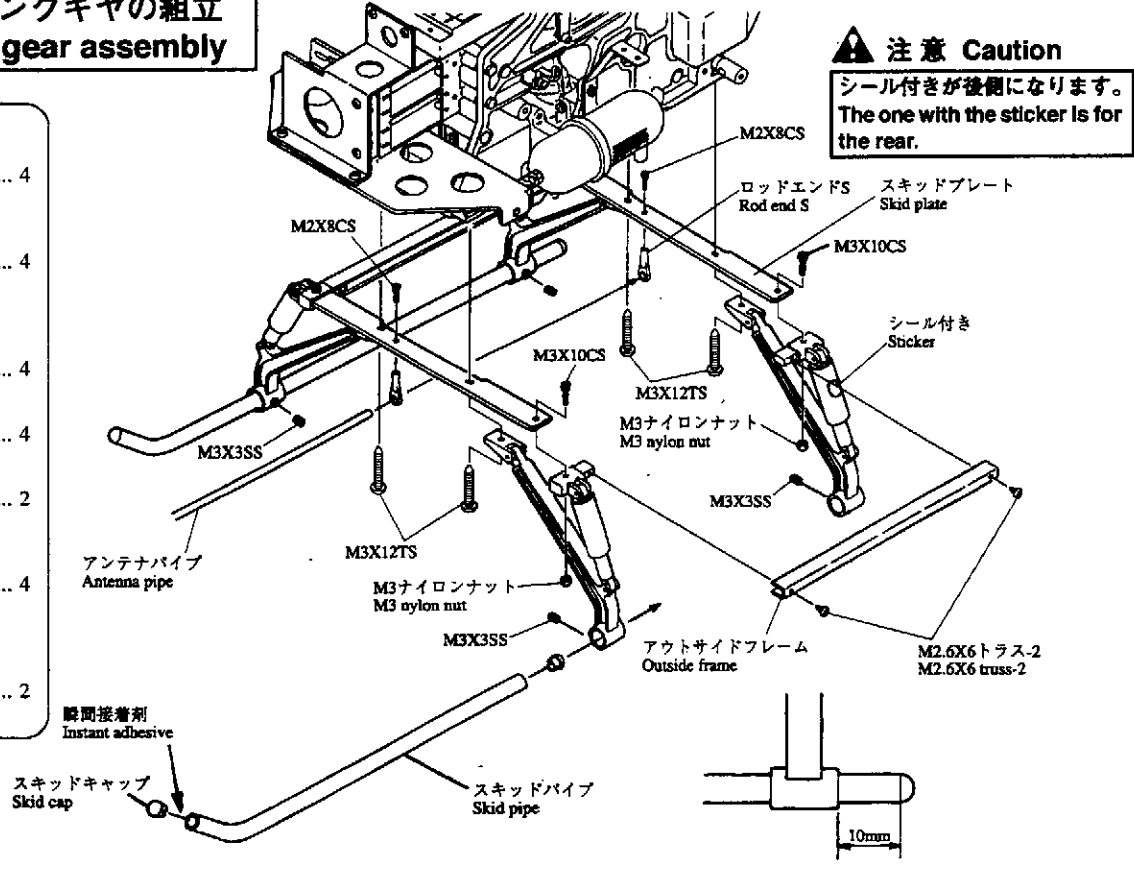

-  M3X10CS 4
-  M2.6X6 トラス-2 4
M2.6X6 truss-2
-  M3X12TS-2 4
-  M3X3SS 4
-  M2X8CS 2
-  M3 ナイロンナット 4
M3 nylon nut
-  ロッドエンドS (M2X12.5) .. 2
Rod end S (M2X12.5)



注意 Caution
シール付きが後側になります。
The one with the sticker is for the rear.

10

メインギヤの取付
Main gear installation

-  M3X16CS 1
-  M3 ナイロンナット 1
M3 nylon nut
-  M3X3SS 2

注意 Caution
しっかりと締付けてください。
Tightly fasten.

注意 Caution
メインマストをいっぱい引っぱり上げ、マストロックを通し M3X3SS で締め付けます。
Completely raise the main mast, insert the mast lock, and fasten with an M3X3SS screw.

メインマストを引っぱり上げる。
Raise the main mast.

マストロックをいっぱい下げる。
Completely lower the mast lock.

マストロック Mast lock

注: マストが上下にあそびがない事。
Note: There is to be no vertical play in the mast.

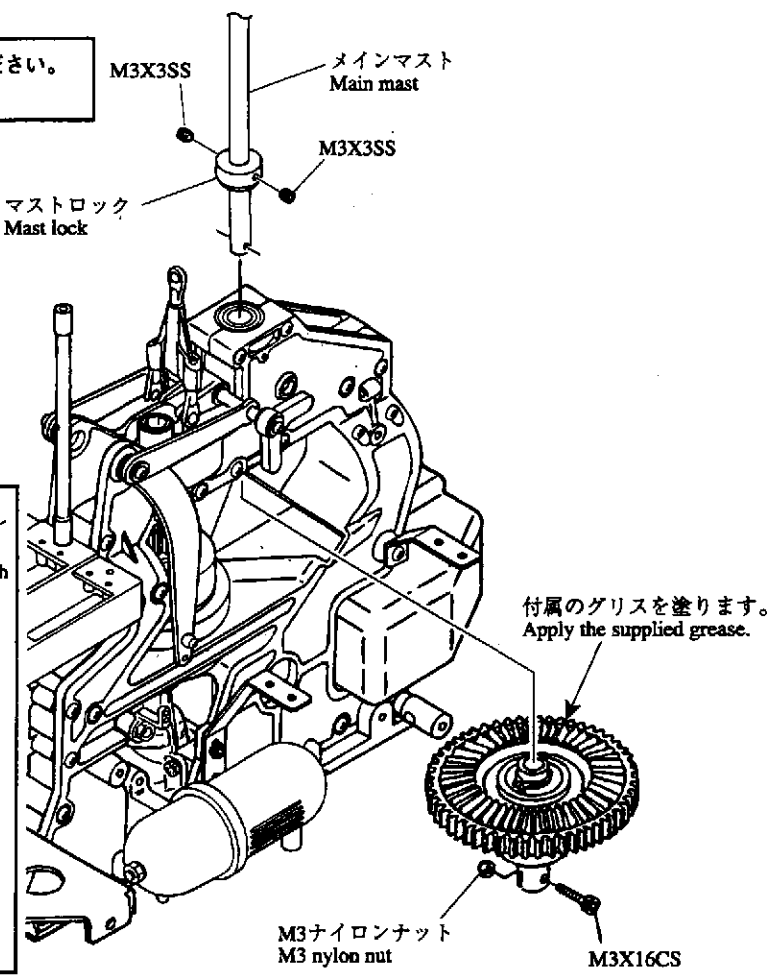

11

ウォッシュアウト部の組立
Wash-out assembly

	M2X8PH	2
	ø5ボール ø5 ball	2
	M3X10PH	2
	ニードルピン ø2X11.8 Needle pin ø2X11.8	2
	FW ø3Xø4.5X0.5	6
	Brg. ø3Xø6X2.5F ZZ	4

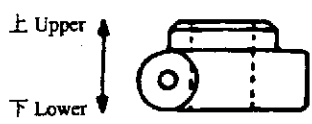
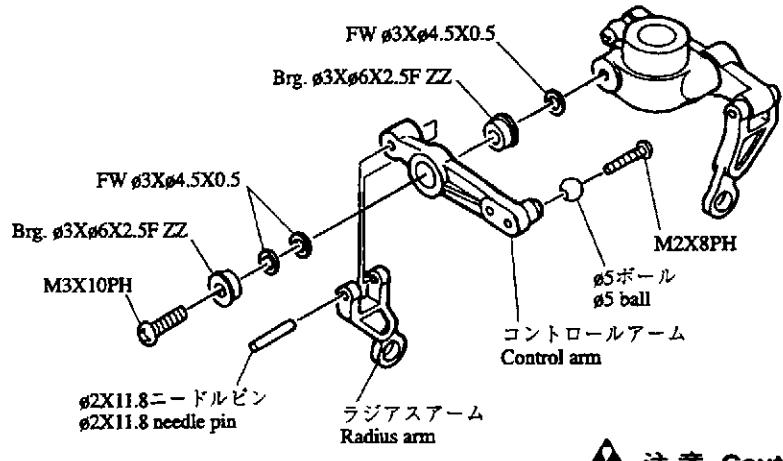

注意 Caution

ウォッシュアウトコントロールアームの向きに注意してください。
Note the direction of the wash-out control arm.

12

ブレードホルダーの組立
Blade holder assembly

※ 2個組み立てます。
Two must be assembled.

	M2X10CS	2
	ø5ボール ø5 ball	2
	M3X8TS トラス-2 M3X8TS truss-2	4
	Brg. ø5Xø13X4ZZ	4
	カラー 9X13X6 Collar 9X13X6	2

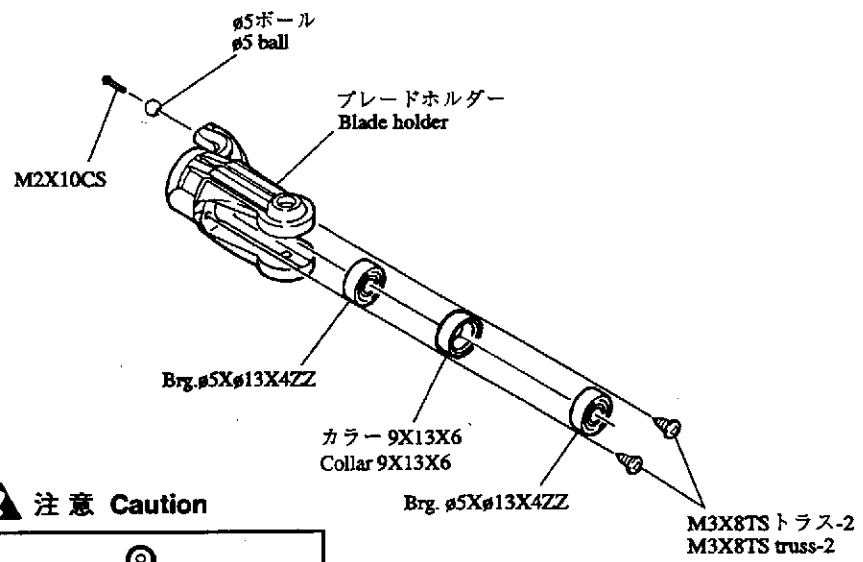





注意 Caution

ø5ボール取り付け位置
ø5 ball mounting position

13

ヨーク/ブレードホルダー部の組立
Yoke and blade holder assembly

-  FW $\phi 4 \times \phi 9 \times 0.8$ 2
-  M4 ナイロンナット 2
M4 nylon nut
-  カラー $5 \times 8 \times 5.5$ 2
Collar $5 \times 8 \times 5.5$
-  M3X8CS 2

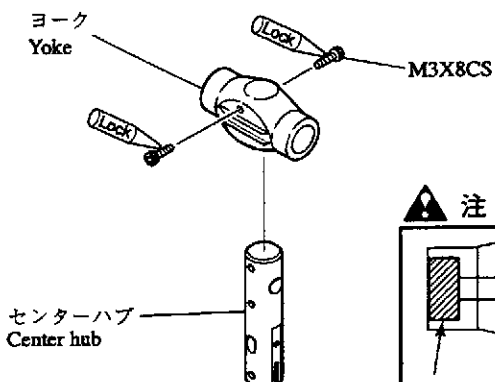

注意 Caution

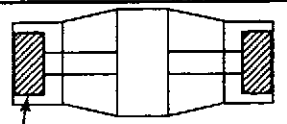

ダンパーゴムがヨークから
出っ張らないように少量のオ
イルをつけて、しっかりと押
し込みます。
Apply a small amount of oil
to the damper rubber and
insert it completely into the
yoke.

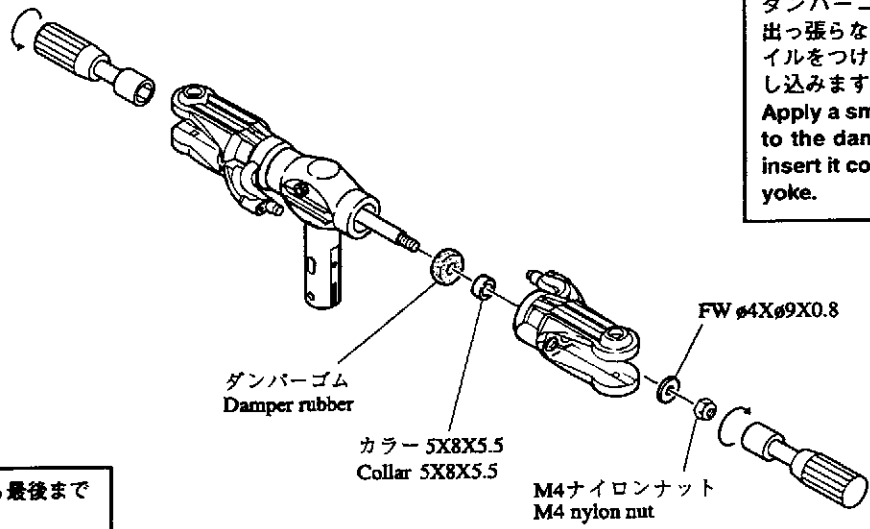







警告 Warning

M4 ナイロンナットは両側から最後まで
しっかりと締めこみます。
Tightly fasten the M4 nylon nuts from
both ends.

14

シーソー部の組立
Seesaw assembly

-  M3X12PH 2
-  M3X6PH 2
-  M2X8PH 4
-  $\phi 5$ ボール 4
 $\phi 5$ ball
-  Brg. $\phi 3 \times \phi 7 \times 3 \text{ZZ}$ 2
-  Brg. $\phi 3 \times \phi 6 \times 2.5 \text{F ZZ}$ 6
-  FW $\phi 3 \times \phi 4.5 \times 0.5$ 8

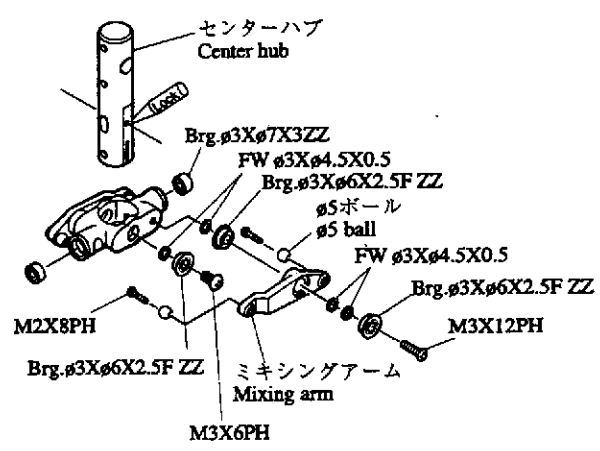

注意 Caution

シーソーの取付向きにご注意ください。
Note the installation direction of the
seesaw.

15

スタビライザー部の組立
Stabilizer assembly

	ø5ボール	2
	ø5 ball	
	M2X8PH	2
	M4X4SS	2
	M3ナット	2
	M3 nut	

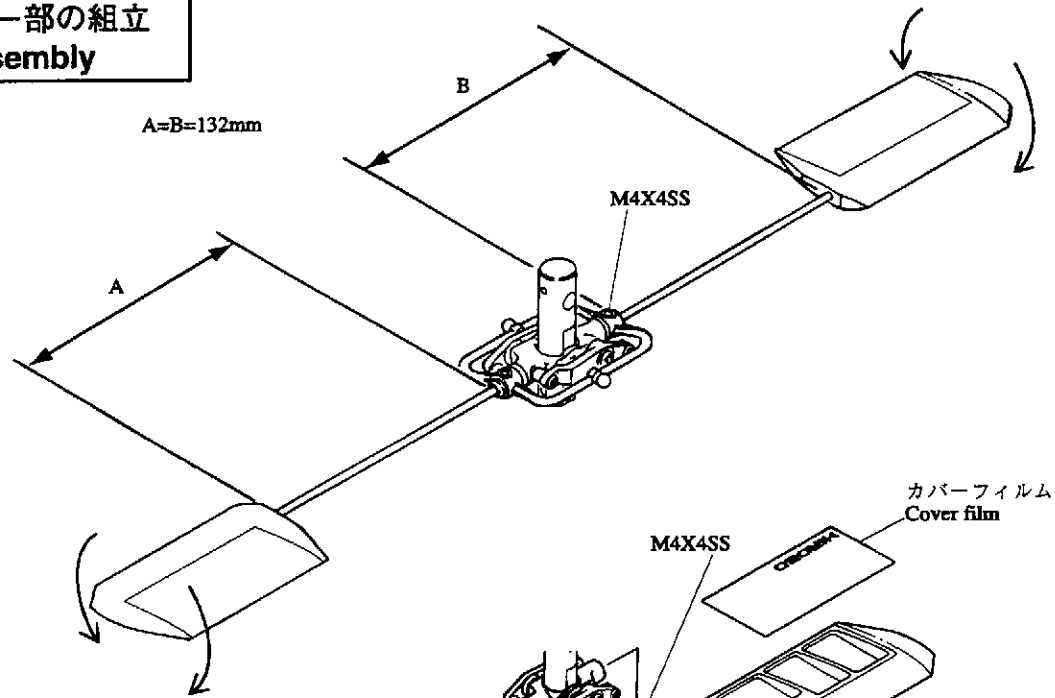

注意 Caution

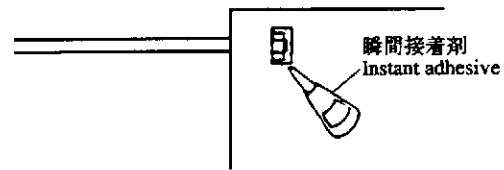
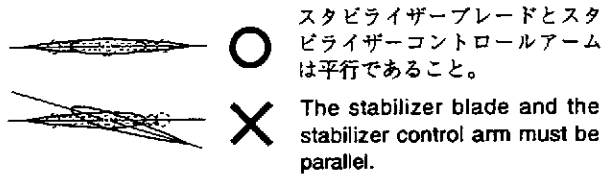

位置が決まったら
瞬間接着剤で固定
します。
After adjustment,
set with instant
adhesive.

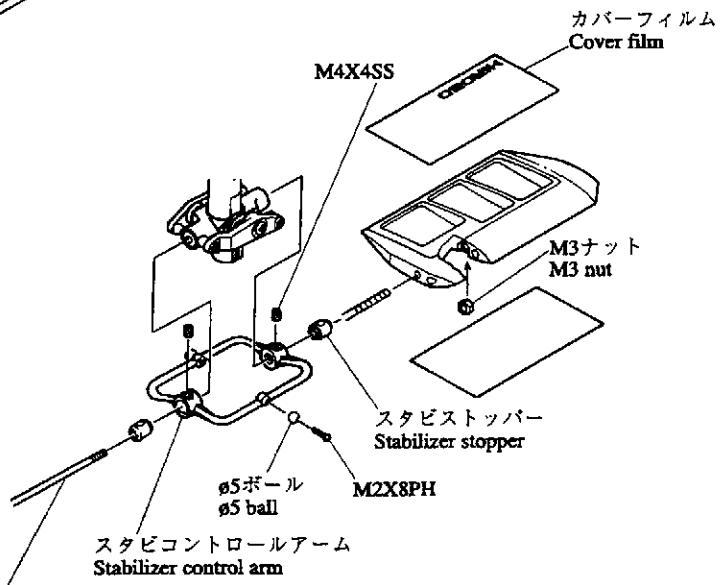

注意 Caution

スタビライザーブレードのバランスを取り、軽い方にテープなどを巻いて調整してください。
Balance the stabilizer blade and apply tape on the lighter side to adjust.

16

スワッシュプレートの組立
Swashplate assembly

	ピボットボルト(D)	5
	Pivot bolt (D)	
	ピボットボルト(E)	2
	Pivot bolt (E)	

ピボットボルトの見分け方
How to distinguish between pivot bolts (E) and (D).

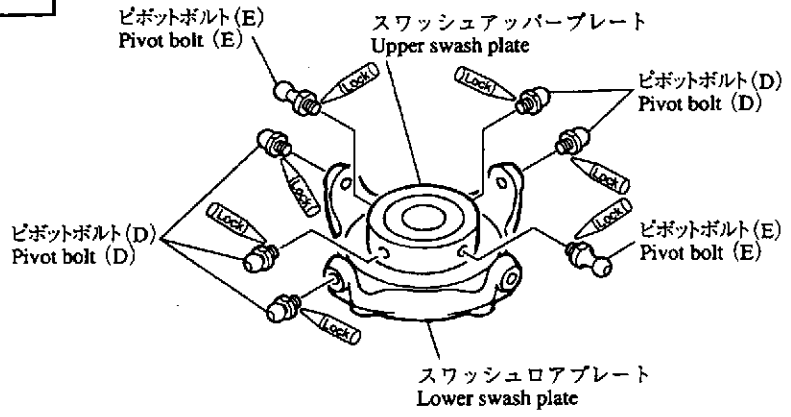
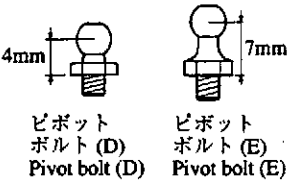

注意 Caution

ピボットボルトがスワッシュプレートに締めにくい場合は、はじめにM3CSなどのネジを使い、ネジ山を切っておくと、締め込み易くなります。
If the pivot bolts are difficult to fasten onto the swash plate, use an M3CS screw or other type of screw beforehand to cut threads which will make fastening easier.

17

ロータヘッド部/ウォッシュアウト部/スワッシュプレート部の取付
Rotor head, wash-out and swash plate installation

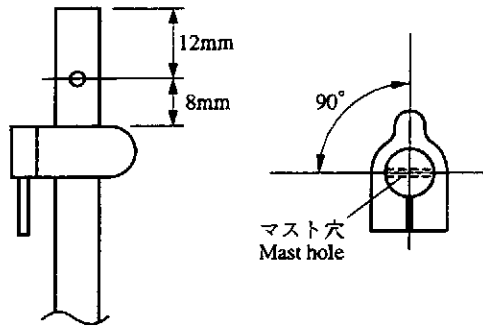
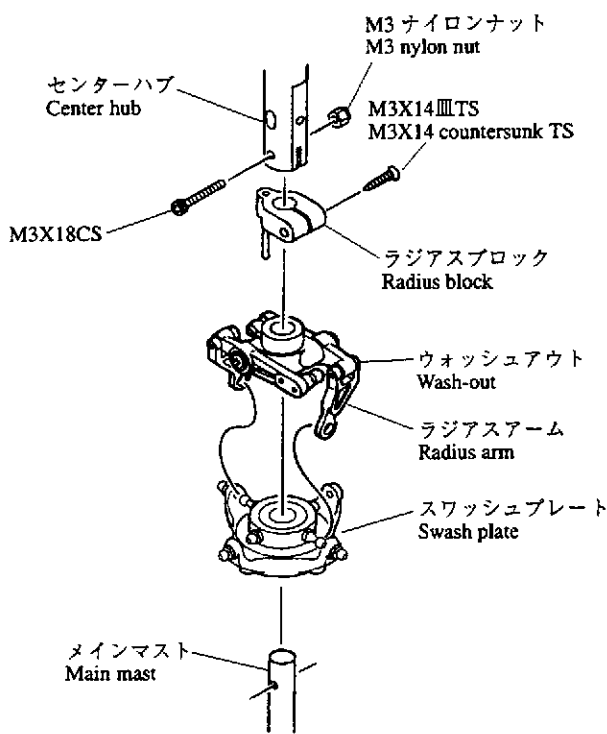
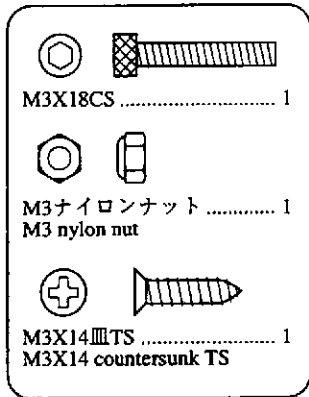

注意 Caution

ラジアスアームを必ずスワッシュアップ
パープレートの長い方のピボットに取り
付けてください。
Attach the radius arm to the longer
pivot of the swash upper plate.

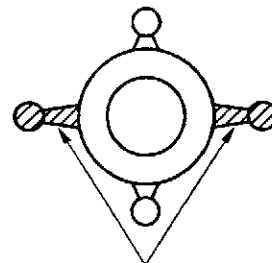

テールユニットの組立
Tail unit assembly

- M2X20CS 1
- M3X16CS 2
- M2X10TS-2 4
- M3X3SS 1
- M3X5SS 1
- M4X4SS 5
- M3ナイロンナット 4
M3 nylon nut
- カラー 3X8X11 1
Collar 3X8X11
- FW ø2Xø6X0.4 1
- Brg ø4Xø9X4H スラスト 2
Bearing ø4Xø9X4H thrust
- ロッドエンドピンM2X4.5 ... 4
Rod end pin M2X4.5
- ø1.5 Eリング 1
ø1.5 E ring

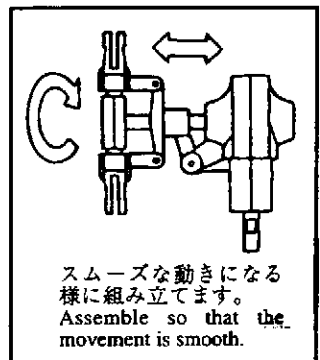
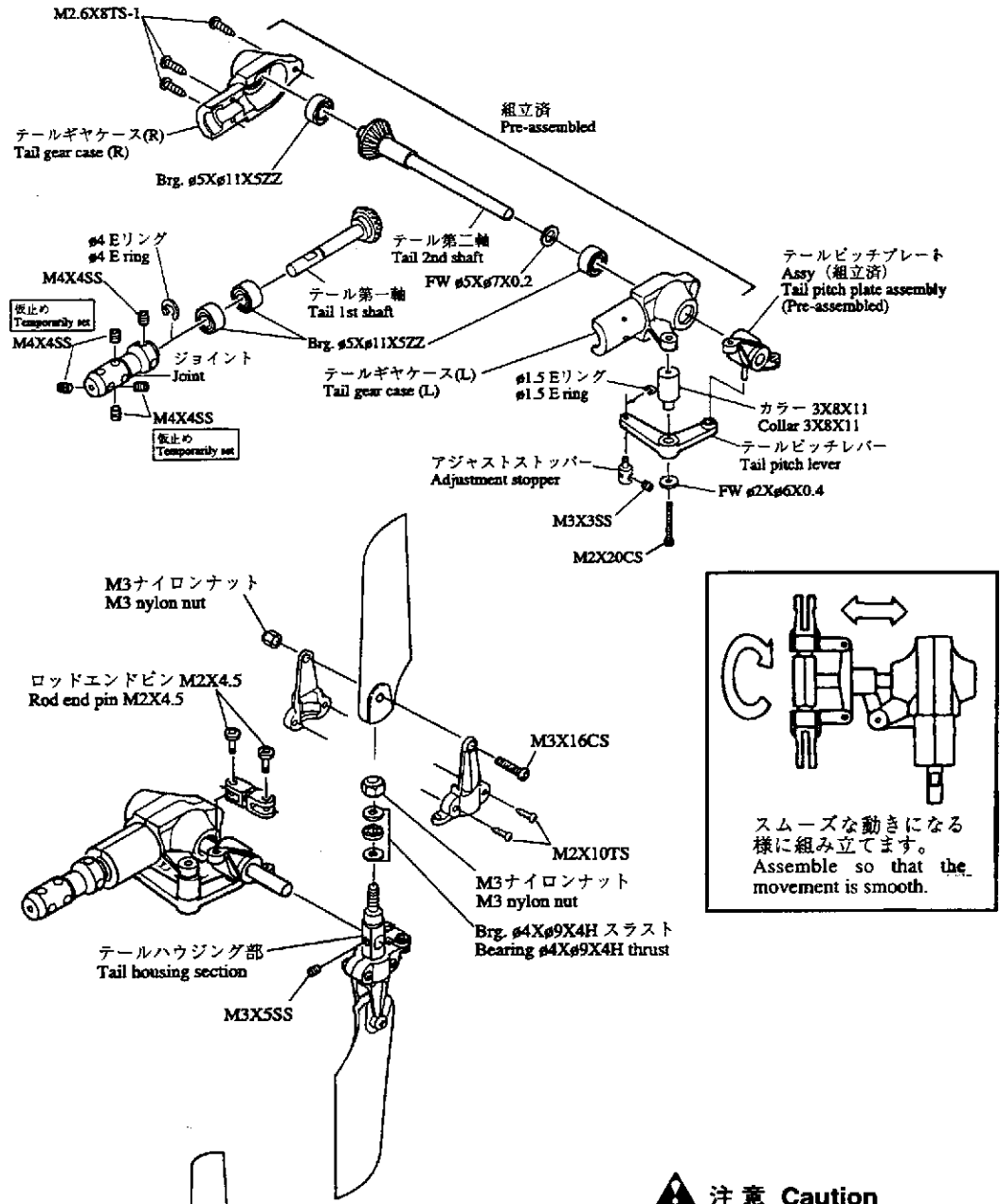

注意 Caution

テールブレードの向きに注意してください。
Note the direction of the tail blade.

注意 Caution

テールブレードが軽く動く程度に締めこんでください。
Fasten in a way so as to let the tail blade move slightly.

注意 Caution

ロッドエンドピンM2X4.5の挿入方向に注意してください。
Note the insertion direction of the rod end pin M2X4.5.

締め過ぎないように注意してください。
Do not over fasten.

注意 Caution

テールシャフトの内側のくぼみに合わせて締めこんでください。必ずネジロック剤を使用してください。
Align with the tail shaft's indentation and fasten. Apply thread locking agent.

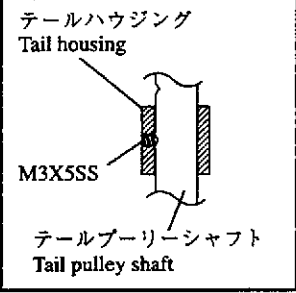

注意 Caution

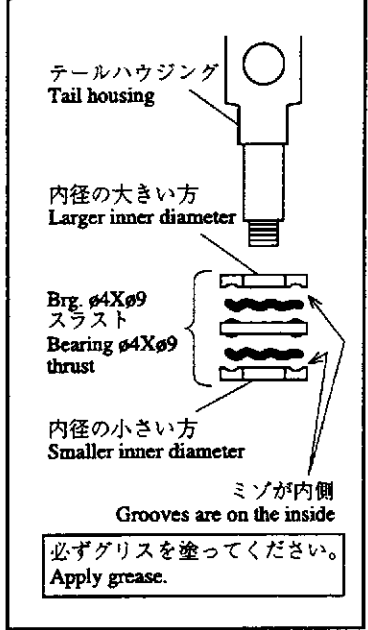

テールブームの組立
Tail boom assembly

- ① テールブームにテールドライブガイドを入れます。
 - ② テールブームホルダーを仮組みし、テールブームとテールドライブガイドを下図の位置に合わせて瞬間接着剤で固定します。
 - ③ テールブームホルダーとテールギヤホルダーをロックタイトで組み立てます。
- 1) Insert the tail drive guide into the tail boom.
 - 2) Assemble the tail boom holder, position the tail boom and tail drive guide as shown in the diagram below and fix them with instant adhesive.
 - 3) Fix the tail boom holder and tail gear holder in place with thread locking agent.

	M3X6CS	2
	M3X5CS	1
	φ3スプリングワッシャー	2
	FW ø3Xø9X1	1

注意 Caution

テールギヤホルダー取付方向。
Tail gear holder mounting direction

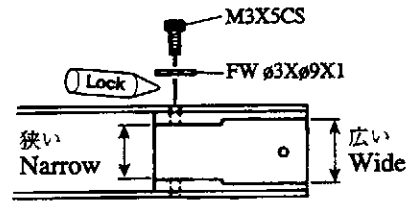

取付方向
Mounting direction

注意 Caution

テールギヤホルダーを取付ける前に、テールドライブガイドを図の位置に瞬間接着剤で固定します。
Before assembling the tail gear holder, fix the tail drive guide in the position shown in the diagram with instant adhesive.

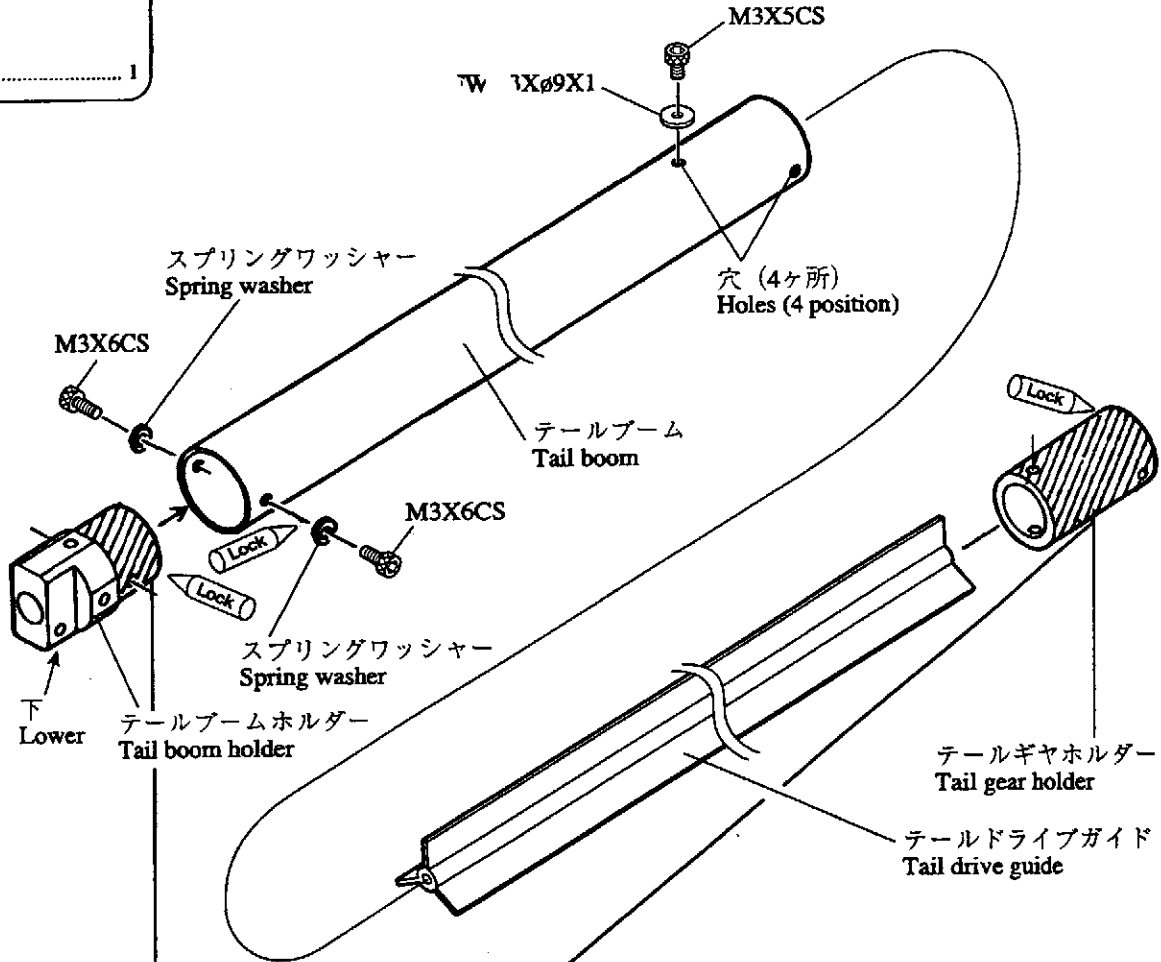
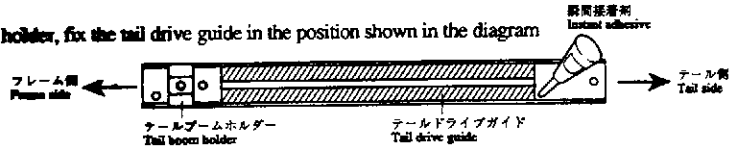

注意 Caution

必ずネジロック剤(ハード)を 部に塗ってください。
Use a thread locking agent (hard) on the shaded areas.

テールユニットの取付
Tail unit installation

	M4X4SS	4
	M3X3SS	2

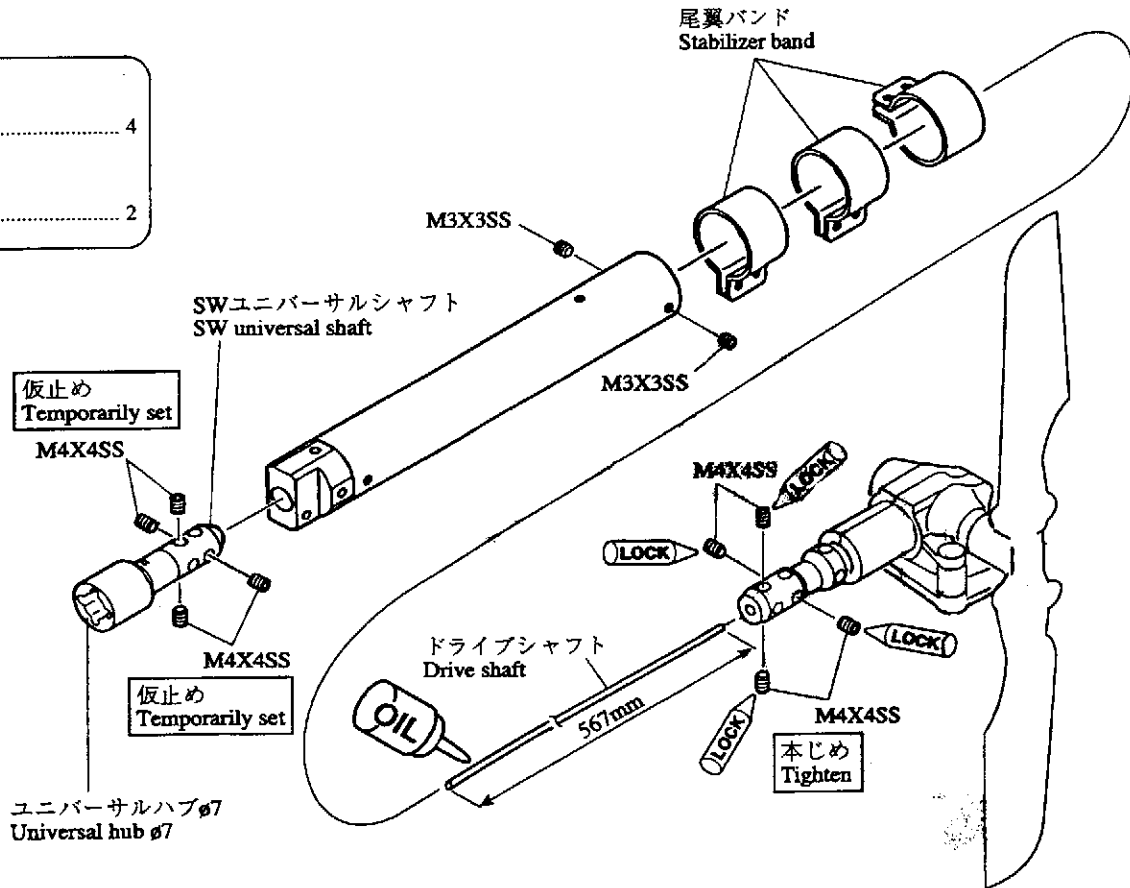

アドバイス
Advice

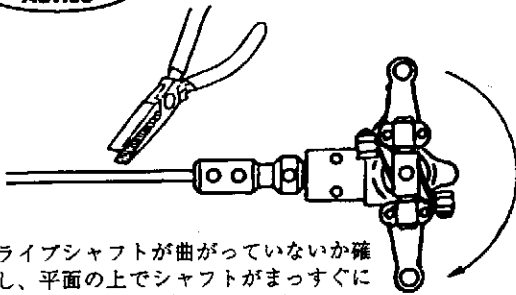

ドライブシャフトが曲がっていないか確認し、平面の上でシャフトがまっすぐになるようにベンチで修正して下さい。
Check that the drive shaft is not bent and, if necessary, adjust it with a pair of pliers on a flat surface until it is straight.

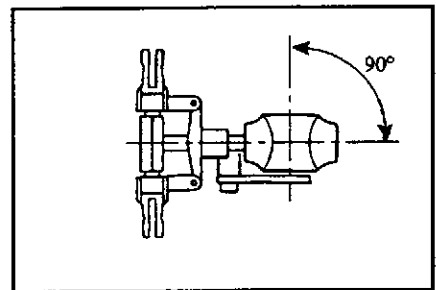

注意 Caution

テールブームを塗装する場合はアルコール等で油分をよく拭き取ってください。
If the tail boom is to be painted, wipe off any oil with alcohol etc before painting.

テールブームの取付
Tail boom installation

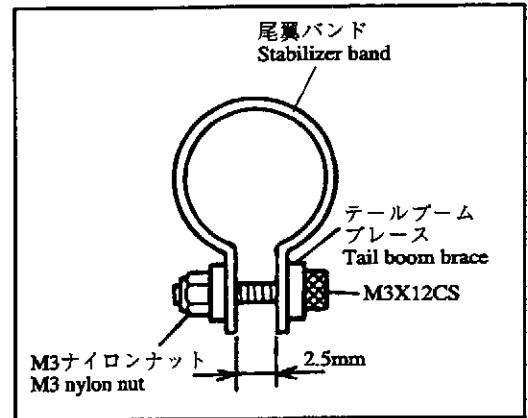
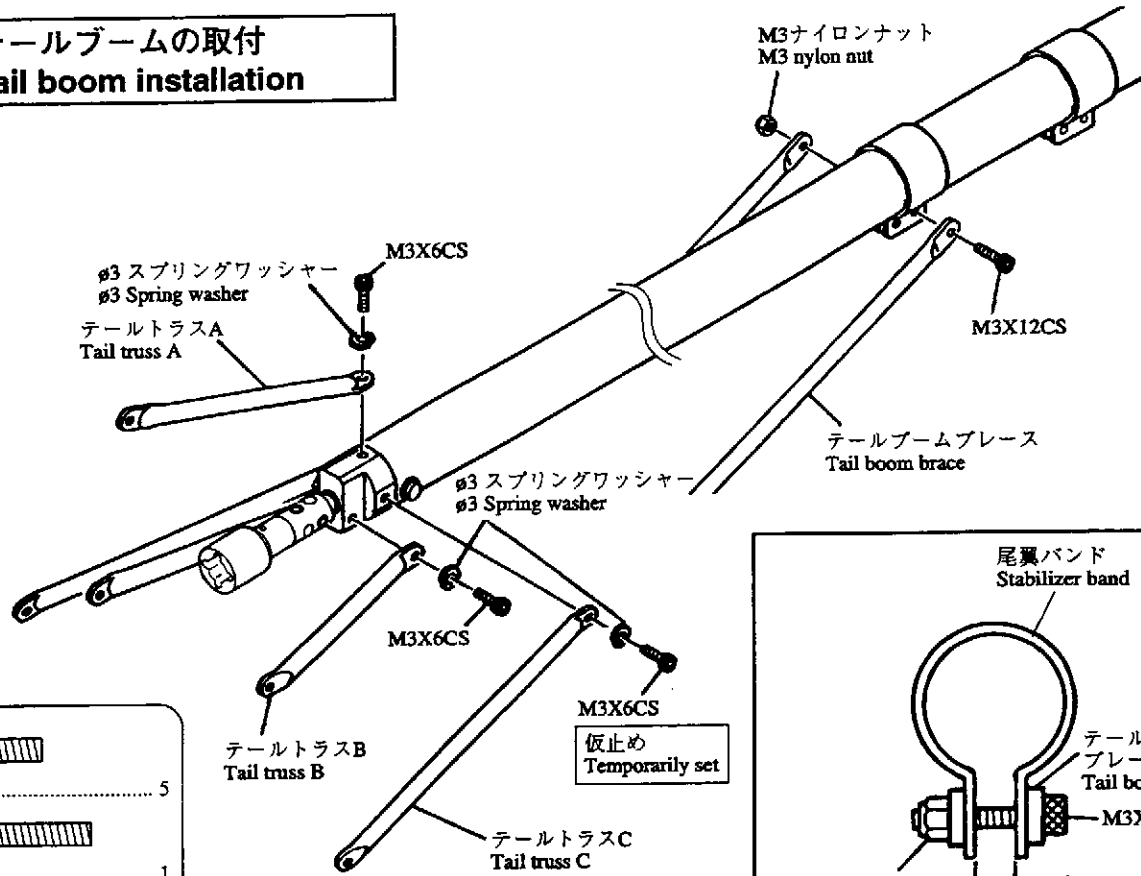

	M3X6CS	5
	M3X12CS	1
	M3X8CS	2
	M3X20CS	2
	M3X18CS	1
	ø3 スプリングワッシャー ø3 Spring washer	7
	M3 ナイロンナット M3 nylon nut	4
	FW ø3Xø9X1	2

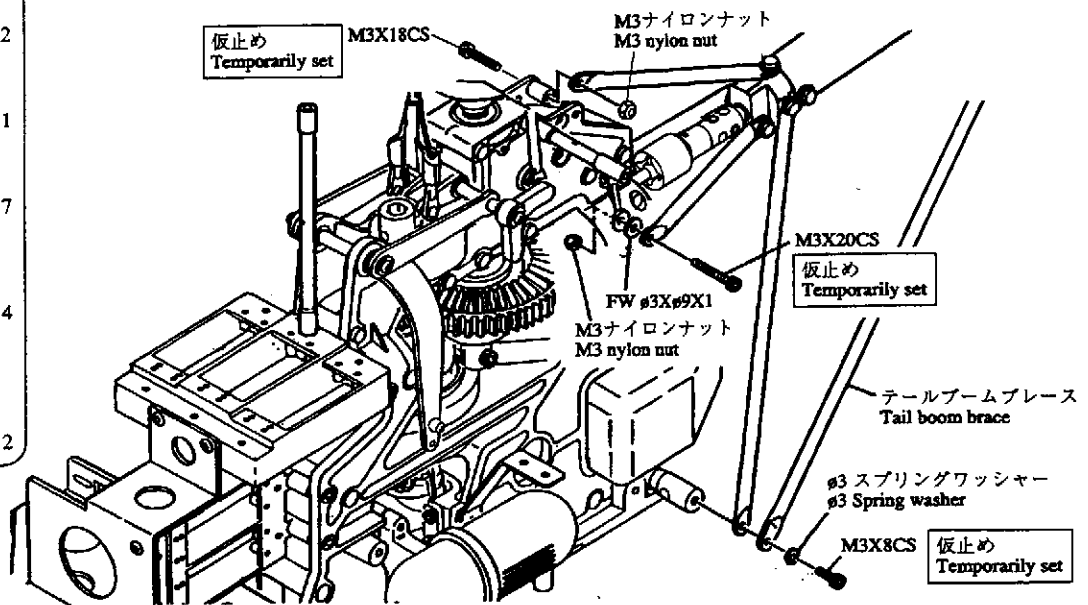

テールトラスC...2
Tail truss C

実物大
Full-scale size



テールトラスA...1
Tail truss A

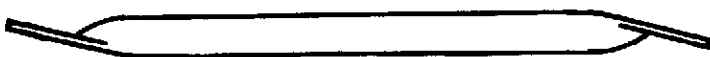

テールトラスB...2
Tail truss B

- ① ドライブシャフトがテールブームホルダーの中心に来るようにセットします。
- ② 仮止めしていたキャップスクリューにネジロック剤を付けて締め付けます。

- 1) Set so that the drive shaft is in the center of the tail boom holder.
- 2) Apply thread locking agent to the temporarily set cap screw and tighten it.

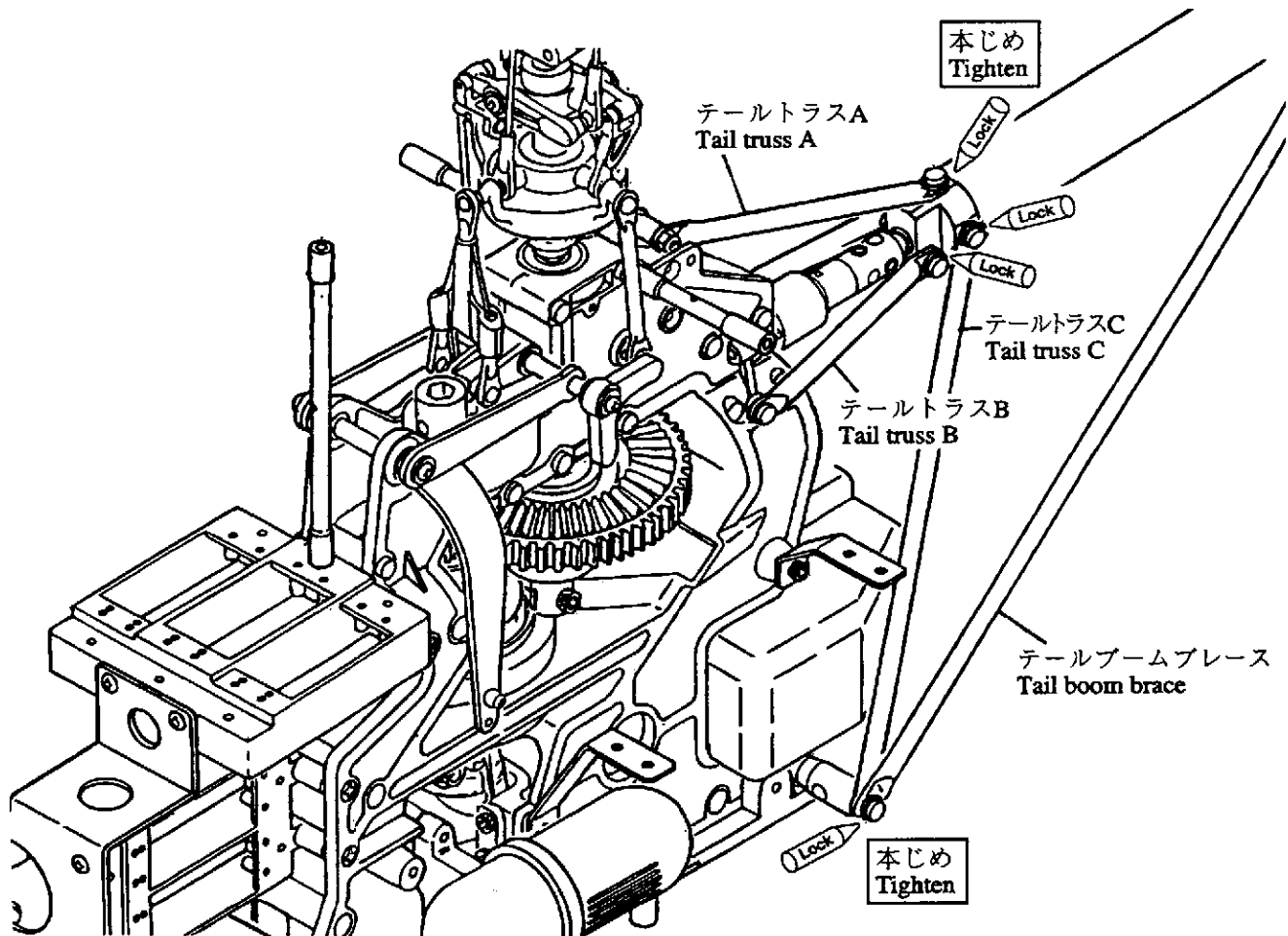

注意 Caution

必ずネジロック剤 (ハード) を使用してください。
Use a thread locking agent (hard).

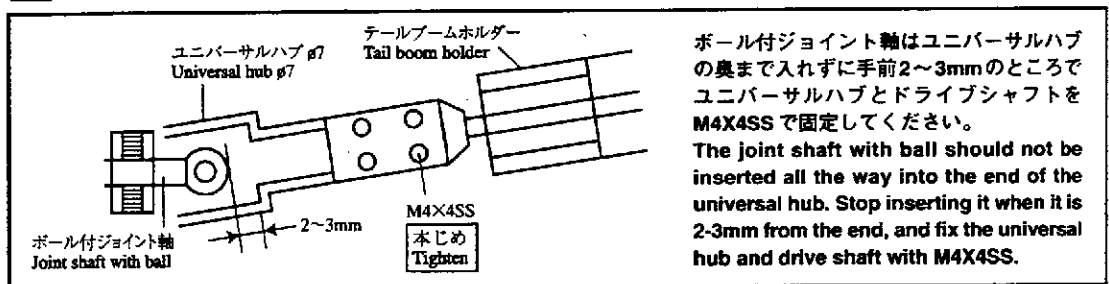

注意 Caution



-  M3X8CS 4
-  M3ナイロンナット 4
M3 nylon nut
-  M3ナット 1
M3 nut

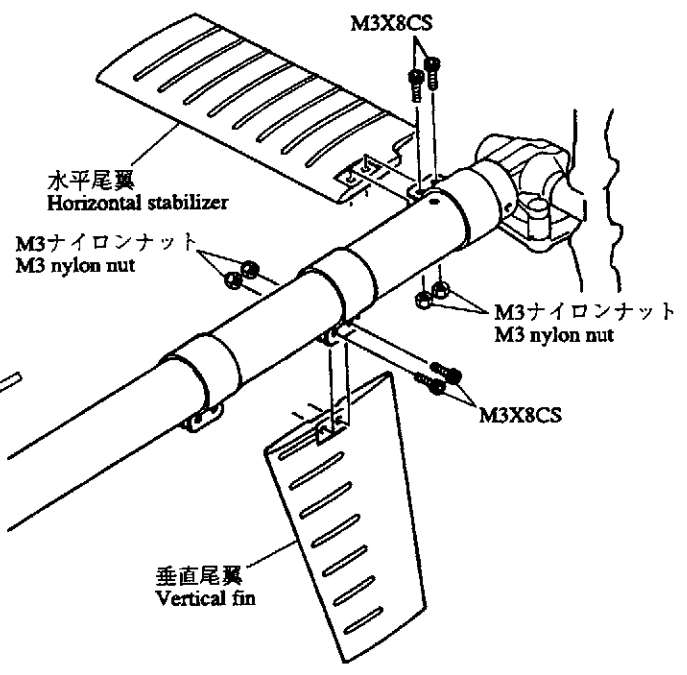
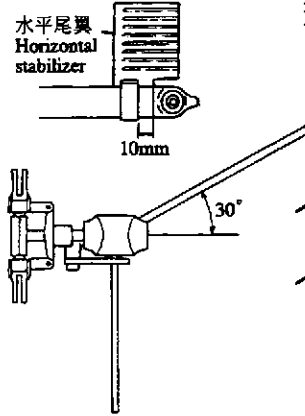
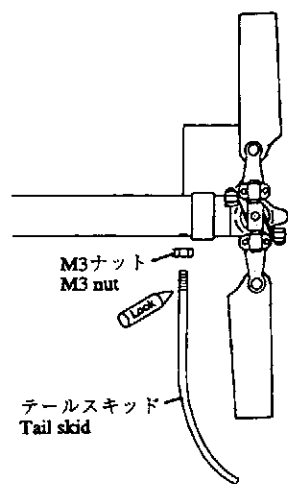

注意 Caution

必ずネジロック剤(ハード)を使用してください。
Use a thread locking agent (hard).

注意 Caution

後方から見てテールスキッドが機体に対して真っ直ぐになるようにしてください。
By looking from the back, ensure that the tail skid is parallel to the body.

22

**サーボの取付
Servo installation**

-  M2.6X16TS (座金付) 20
M2.6X16TS (with washer)

注意 Caution

ネジの締め付けはグロメットがつぶれないように、注意してください。
Fasten the screws being careful not to break the grommet.

注意 Caution

サーボの向きに注意してください。
Note the direction of the servo.

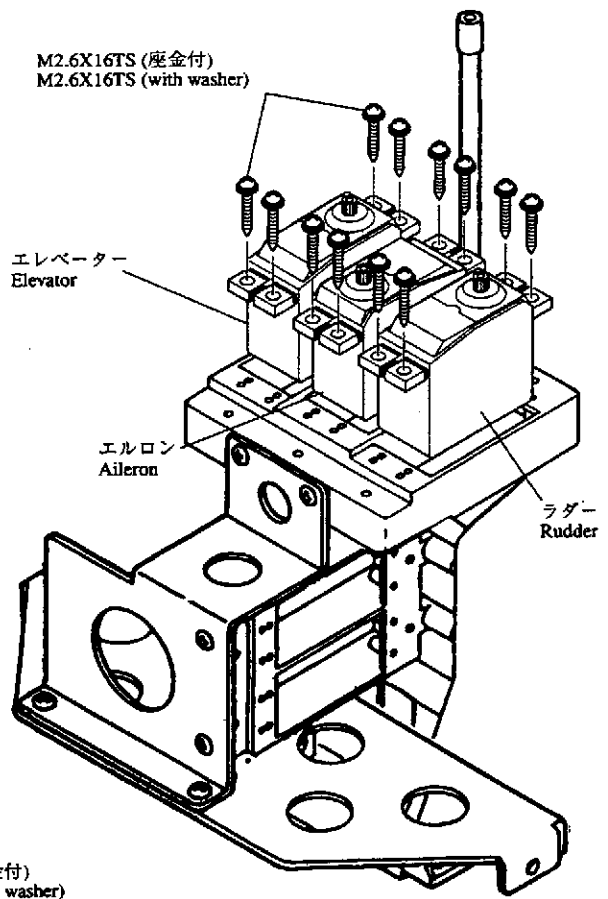
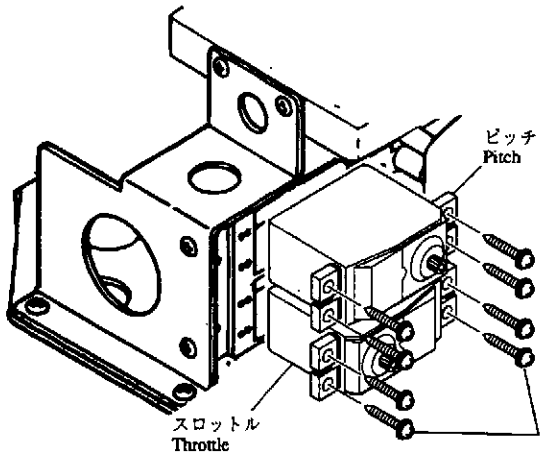

受信機・ジャイロの取付 Receiver and gyro installation

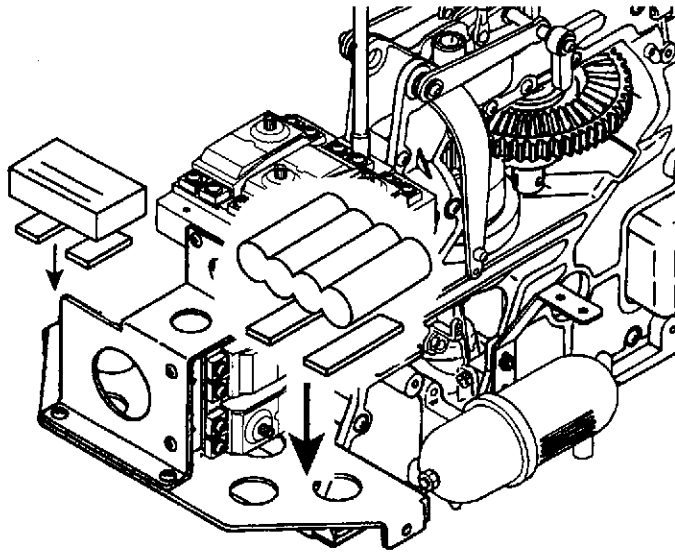

注意 Caution

受信機バッテリー等はラバーフォームなどに包み込み、バンドを掛けて搭載してください。
Load the receiver battery after wrapping it in rubber foam and fastening it with a band.

注意 Caution

テープを貼り付ける前に、貼り付ける部分の汚れ等を十分に拭き取ってください。
Before applying tape, make sure the surface is wiped clean of dirt.

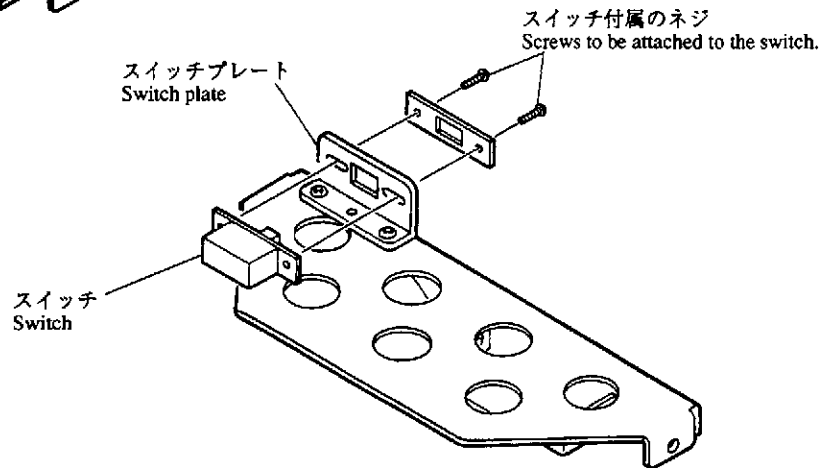

コードNo. Code No.	品名 Name	入数 Q'ty	税込価格(税抜価格)円 Price(Yen)
2513-052	RCメカクッションパッド (ピンク) RC mechanical cushion pad (Pink)	1	525 (500)
2513-062	RCメカクッションパッド (キイロ) RC mechanical cushion pad (Yellow)	1	525 (500)

ジャイロセンサー部
Gyro sensor

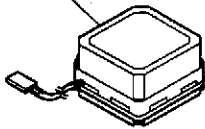

両面テープ
Double-sided adhesive tape

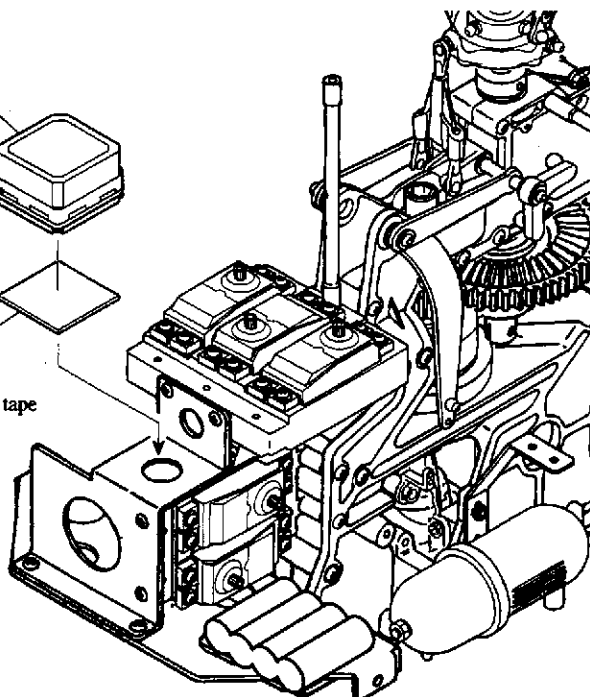

注意 Caution

ジャイロのケースとフレーム等が接触しないように注意してください。
Do not to let the gyro case come into contact with the frame.

注意 Caution

ジャイロセンサー部には取付方向があります。ジャイロの取扱説明書に従って取り付けてください。
The gyro sensor must be installed with the correct direction. Install it according to the gyro's instruction manual.

サーボの動作確認 Servo movement check

注意 Caution

作業に入る前に送信機用のバッテリーの充電を行ってください。

Before starting, recharge the transmitter battery.

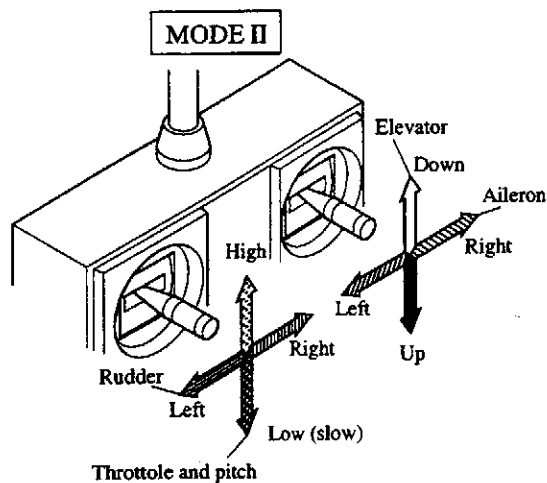
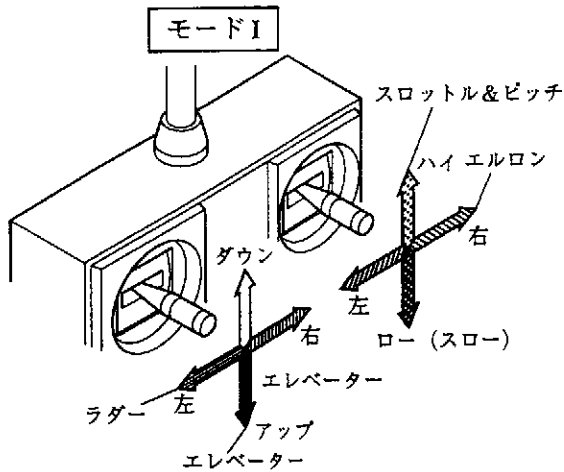

モードIとモードIIの違いは、スロットル&ピッチとエレベータの操作スティックの位置に違いがあります。

Modes I and II differ in the positioning of the throttle, pitch, and the elevator's operation stick.

注意 Caution

回転方向が逆の場合は、送信機のリバーススイッチを切り替えて、指定の通り動くようにセットしてください。

If the rotational direction is reversed, change the transmitter's reverse switch and set it to move as indicated.

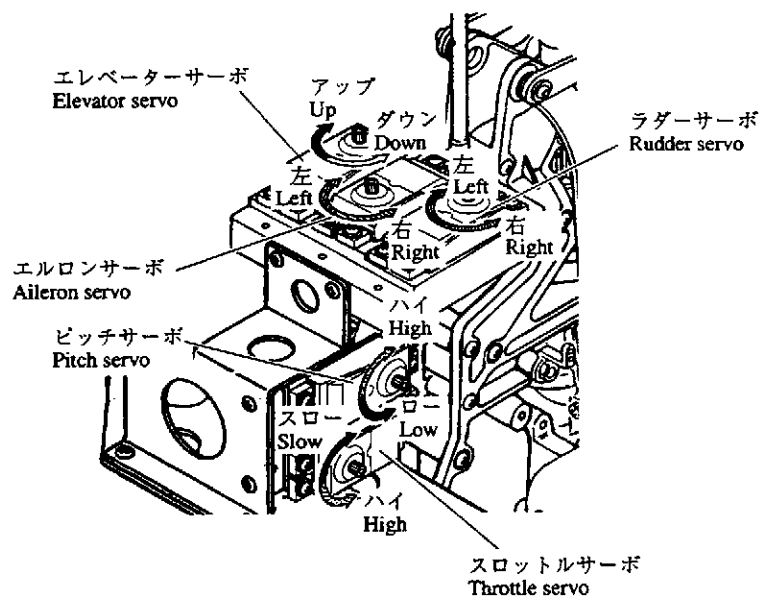

注意 Caution

サーボ、ジャイロ、電源等の受信機への配線はメーカー、及び製品の組合せにより異なります。各説明書に従って配線を行ってください。

The wiring of the servo, gyro, and power source to the receiver varies depending on their respective makers as well as the way they are assembled. Install the wiring according to each instruction manual.

ローターヘッド部のリンケージ
Rotor head linkage

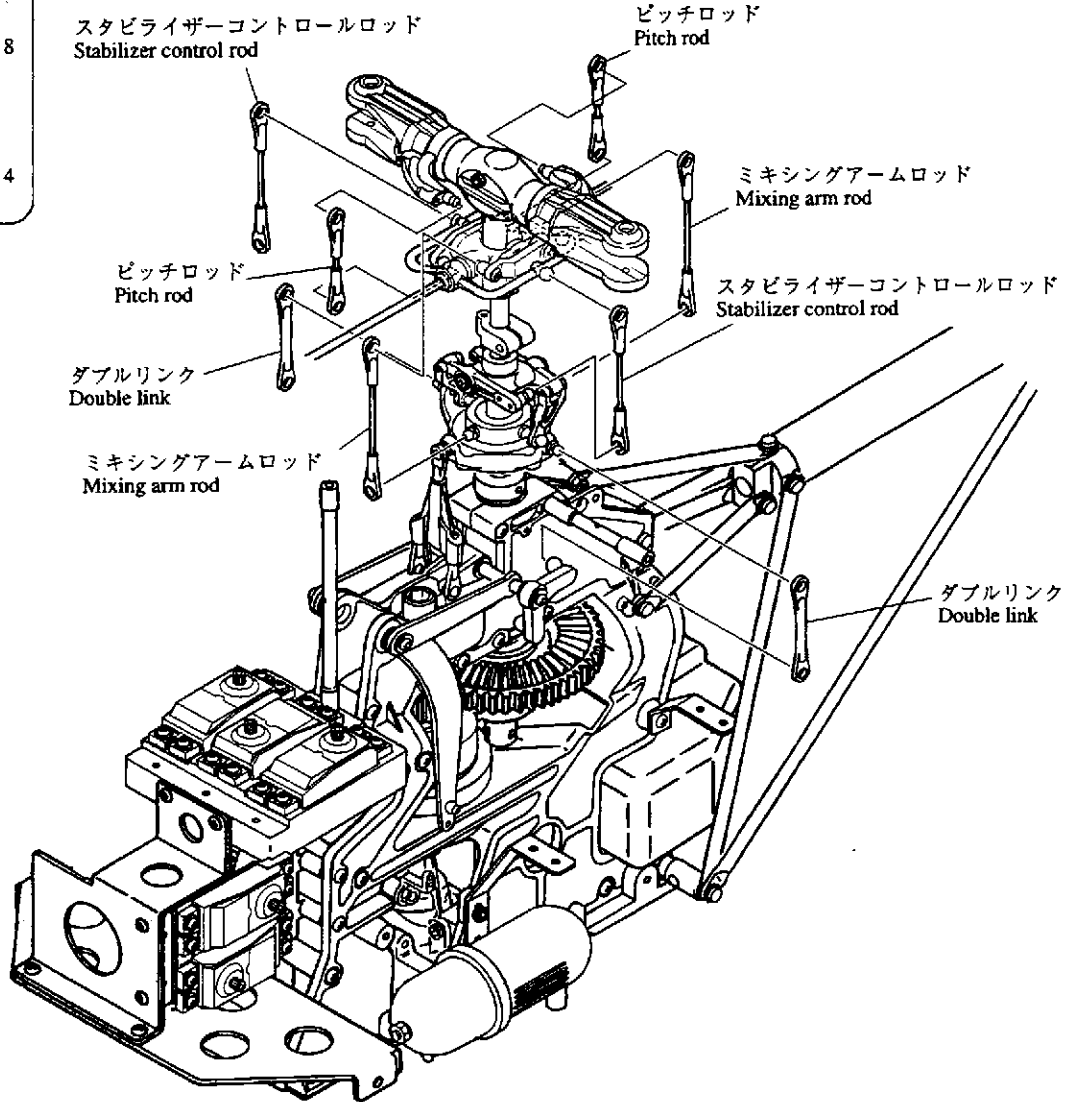
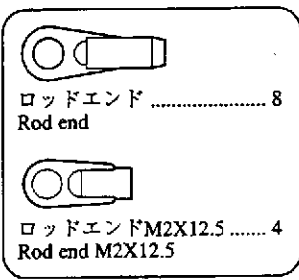

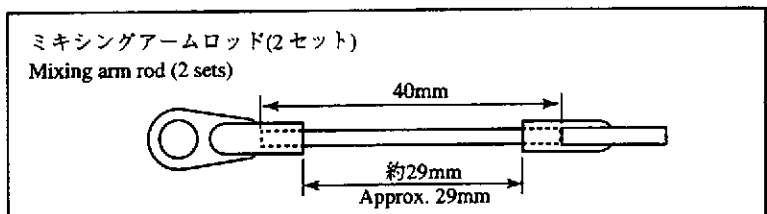
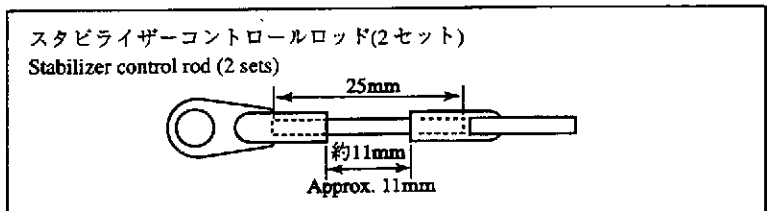
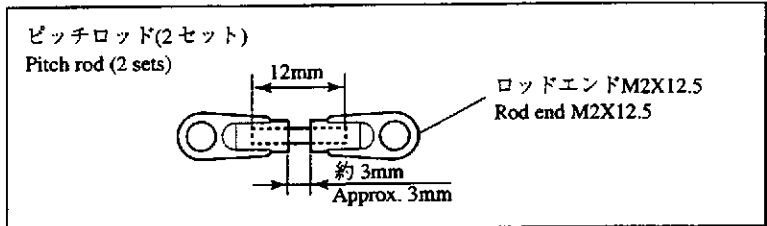

注意 Caution

ピッチロッドはメインブレードを取付後、実際にピッチを測って再調整をします。
After installing the main blade, measure the pitch and readjust the pitch rod.

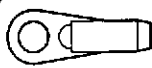
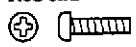

エルロンのリンケージ
Aileron linkage

-  ロッドエンド 4
Rod end
-  M2X10PH 2
-  M2ナット 4
M2 nut
-  ø5ボール 2
ø5 ball

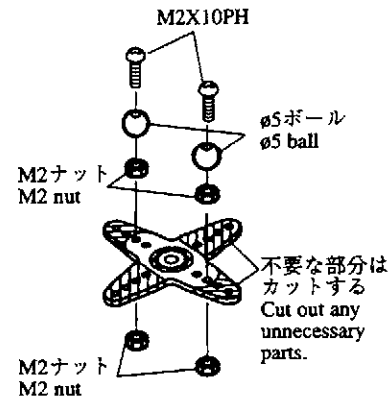
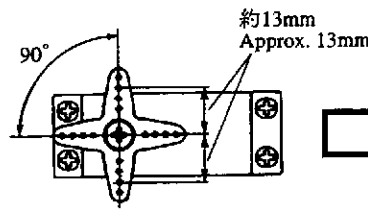
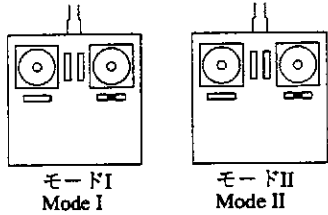
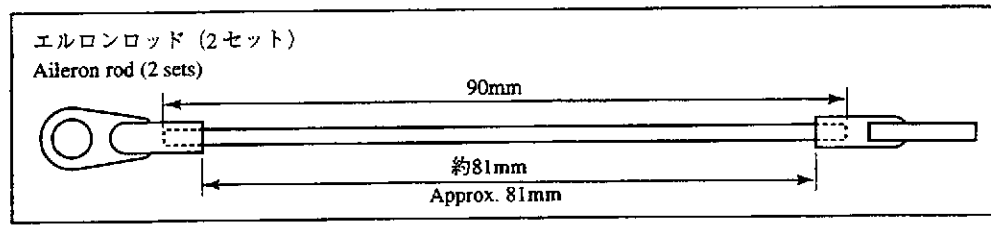

送信機のエルロンスティックとトリムがニュートラルにあることを確認してください。

Check that the transmitter's aileron stick and trim are in neutral.

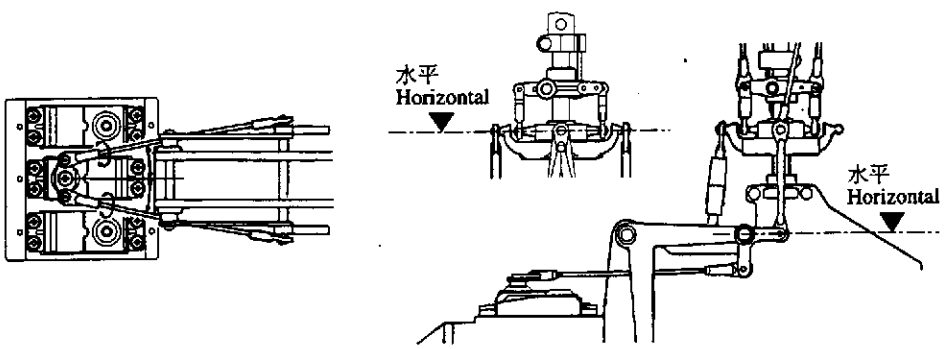
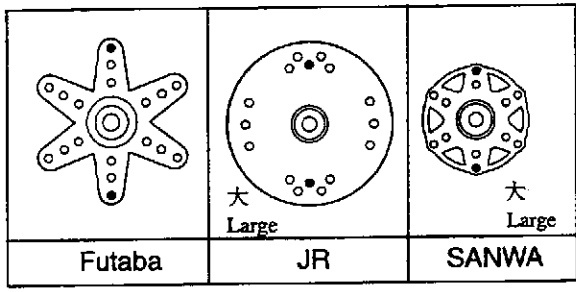
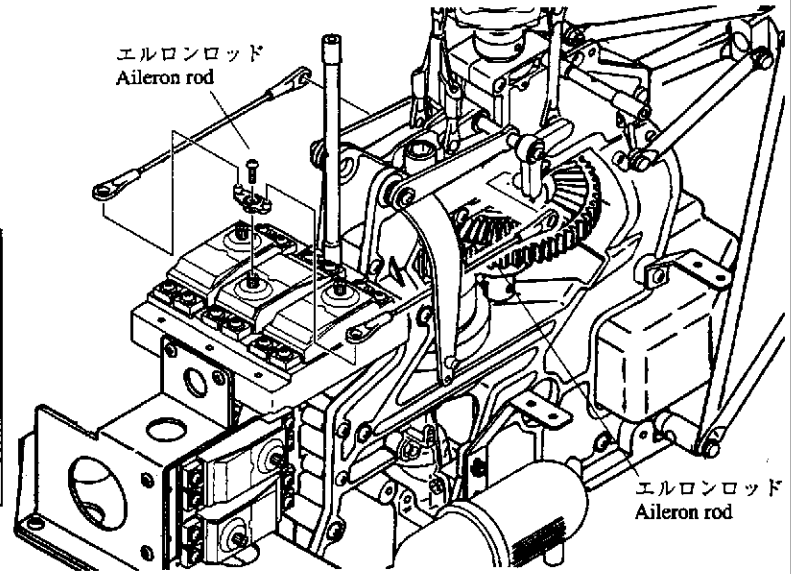

送信機のスティックとトリムがニュートラルの時、機体前方から見てスワッシュプレートが水平になるように、エルロンロッドの長さを調整してください。

With the transmitter's stick and trim in neutral, view the unit from the front and adjust the length of the aileron rod so that the swash plate is horizontal.

エレベーターのリンケージ
Elevator linkage

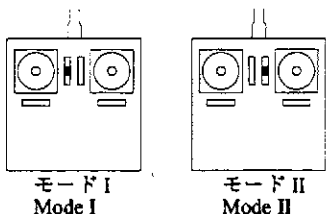
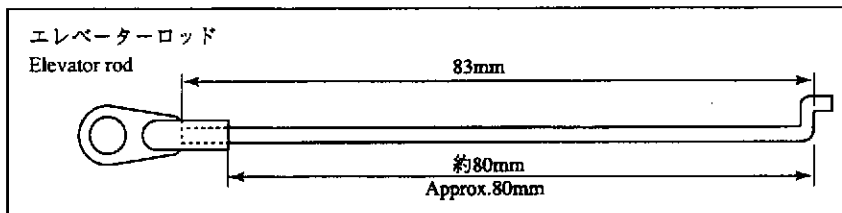
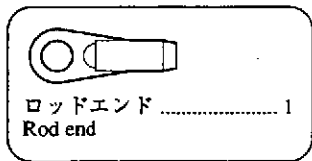

送信機のエレベータスティックとトリムがニュートラルにあることを確認してください。

Check that the transmitter's elevator stick and trim are in neutral.

不要な部分はカットする
Cut out any unnecessary parts.

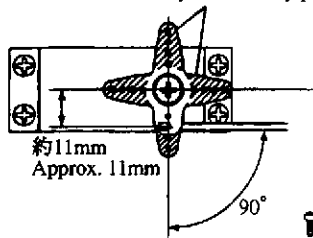

φ1.8ピンバイスで穴を開ける。
Make holes with the φ1.8 pin vise.

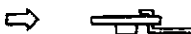

ロッドは、サーボホーン下面より差し込みます。
Insert the rod from the bottom of the servo horn.

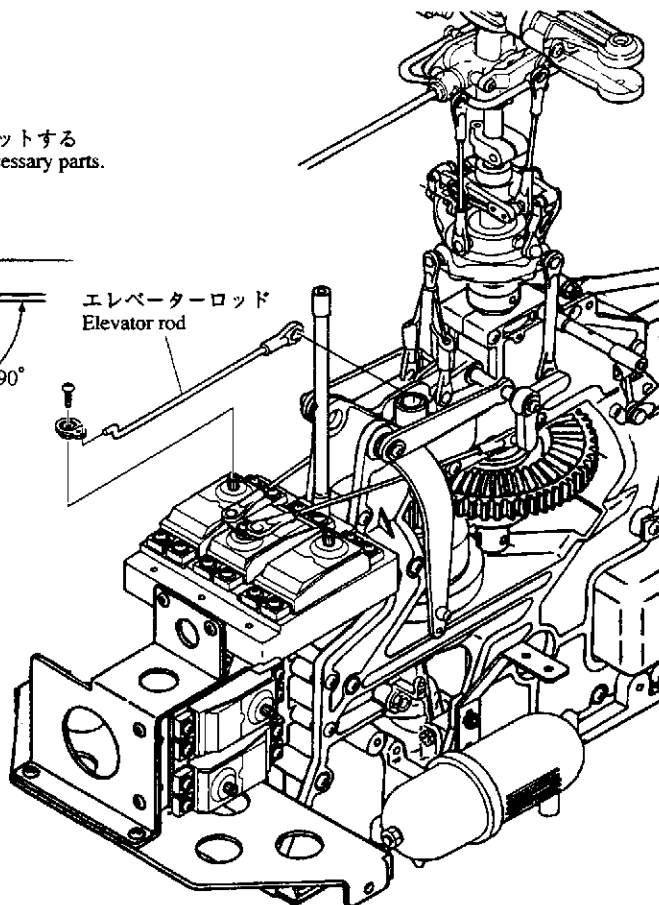

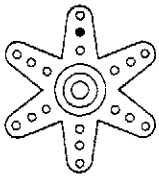
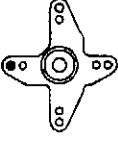
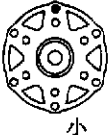
		 小 Small
Futaba	JR	SANWA

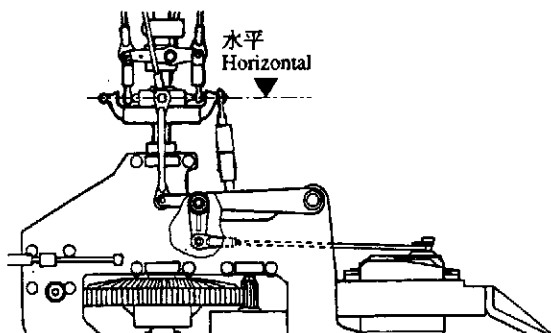

送信機のスティックとトリムがニュートラルのとき、機体側面から見てスワッシュプレートが水平になるようにエレベーターロッドの長さを調整してください。

With the transmitter's stick and trim in neutral, view the unit from the side and adjust the length of the elevator rod so that the swash plate is horizontal.

コレクティブピッチのリンケージ
Collective pitch linkage



ロッドエンド 1
Rod end

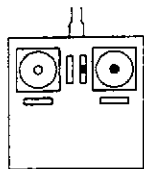

モードI
Mode I

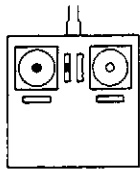

モードII
Mode II

送信機のスロットルスティックとトリムがニュートラルにあることを確認してください。

Check that the transmitter's throttle stick and trim are in neutral.

不要な部分はカットする。
Cut out any unnecessary parts.

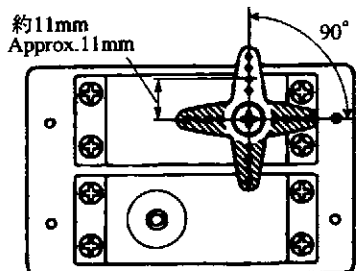

約11mm
Approx. 11mm

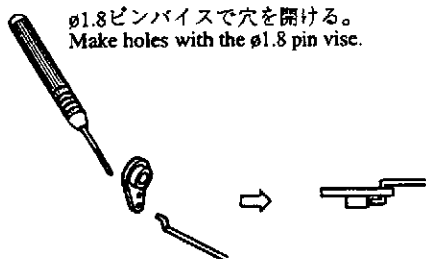

φ1.8ピンバイスで穴を開ける。
Make holes with the φ1.8 pin vise.

ロッドは、サーボホーン上面より差し込みます。
Insert the rod from the top of the servo horn.

モード I	MODE II	サーボホーンの位置 Position of the servo horn.
		スプラインを1コマずらして取付けます。 Move the spline by one notch and install.

Futaba	JR	SANWA

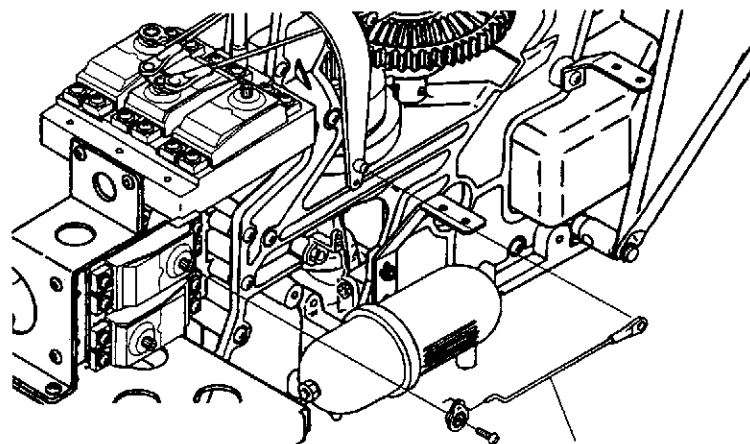
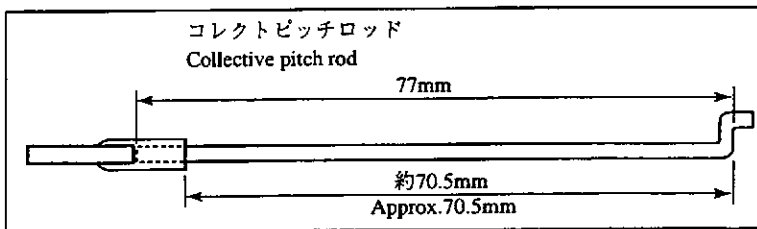

コレクティブピッチロッド
Collective pitch rod

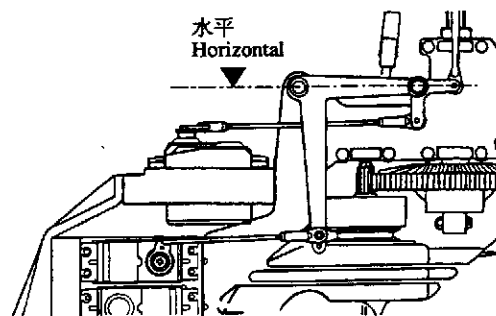

送信機のスティックとトリムがニュートラルのとき、コレクティブピッチレバーが水平になるようにコレクティブピッチロッドの長さを調整してください。

With the transmitter's stick and trim in neutral, adjust the length of the collective pitch rod so that the collective pitch lever is horizontal.

スロットルのリンケージ
Throttle linkage

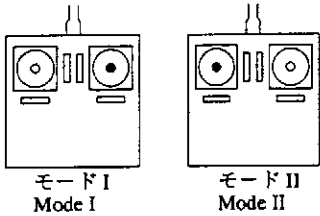
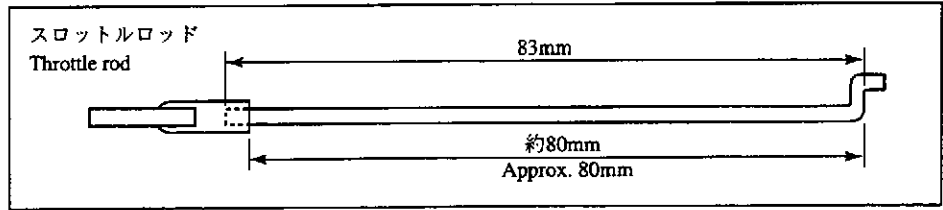
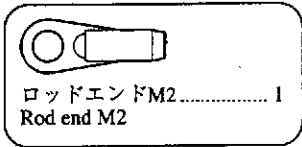

送信機のスロットルスティックとトリムがニュートラルにあることを確認してください。

Check that the transmitter's throttle stick and trim are in neutral.

スロットルレバーにスロットルロッドを取り付け、キャブレターを全閉にしたとき、スロットルロッドがクーリングファンカバーに接触しないように、M5ナットをゆるめて調整してください。(調整後は、M5ナットをしっかりと締めてください。)

Attach the throttle rod to the throttle lever and, by loosening the M5 nuts, check that the throttle rod does not come into contact with the cooling fan cover with the carburetor fully closed. (After adjusting, completely retighten the M5 nuts.)

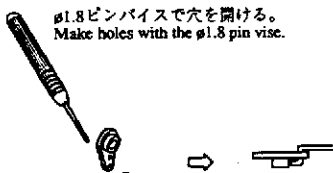
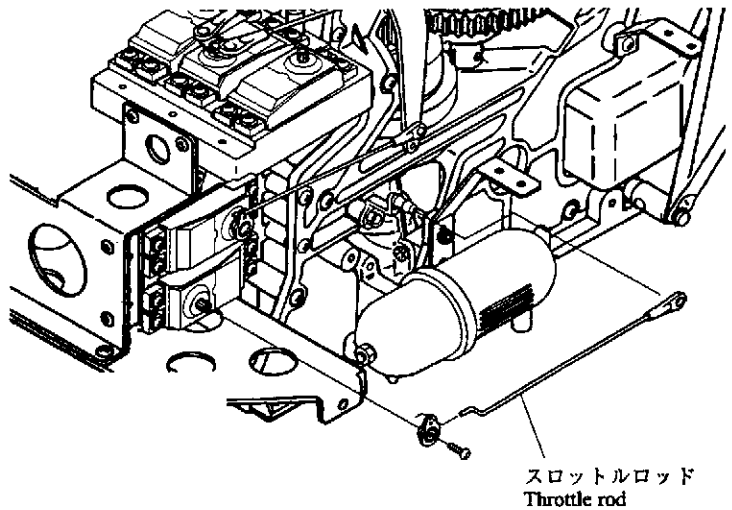
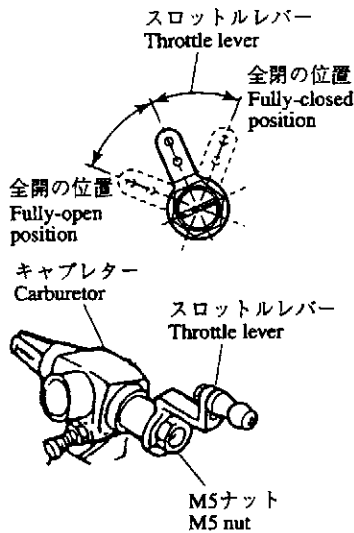

ロッドは、サーボホーン上面より差し込みます。
Insert the rod from the top of the servo horn.

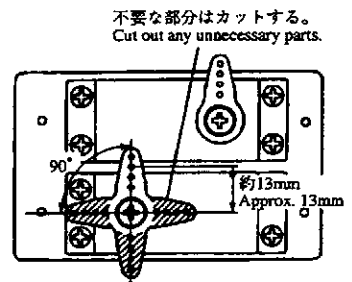
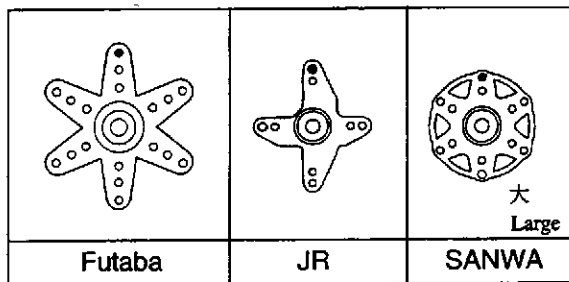

モード I	MODE II	サーボホーンの位置 Servo horn position	スロットルレバーの位置 Throttle lever position	スロットルロッドと送信機の調整 Adjust the throttle rod and the transmitter.
			全開の位置 Fully-open position 	送信機のスティックがフルハイのとき、サーボに負担がかからないようロッドの長さを調整してください。 With the transmitter's stick at full high, adjust the length of the rods without putting any burden on the servos.
			全閉の位置 Fully-closed position 	送信機のスティックとトリムがフルスローのとき、サーボに負担がかからないよう送信機の舵角調整機能(ATV, TRVL, ADJ, EPAなど)を使ってスロー側の舵角を調整してください。標準値70~80% With the transmitter's stick and trim at full slow and without putting any burden on the servos, use the rudder-angle adjustment functions (ATV, TRVL, ADJ, EPA, etc.) to adjust the rudder-angle on the slow side. The standard value is 70 to 80%.

ラダーのリンケージ
Rudder linkage

φ1.8ピンバイスで穴を開ける。
Make holes with the φ1.8 pin vise.

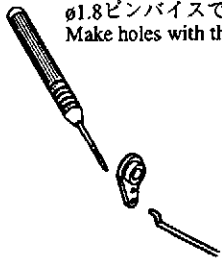

ロッドは、サーボホーン下面より差し込みます。
Insert the rod from the bottom of the servo horn.

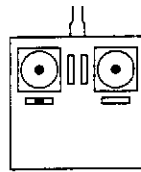

モードI
Mode I

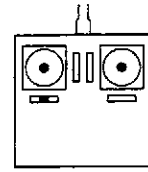

モードII
Mode II

送信機のエレベータとスロットルのスティックとトリムがニュートラルにあることを確認してください。

Check that the stick and trim of the transmitter's elevator and throttle are in neutral.

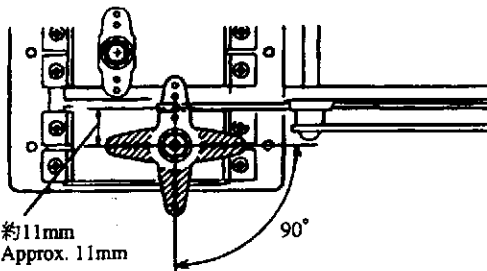
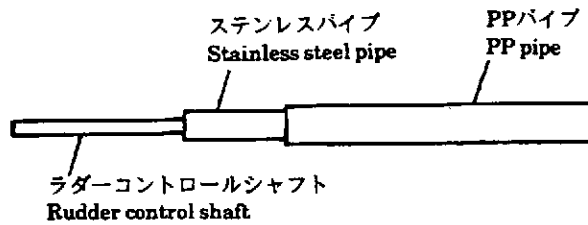
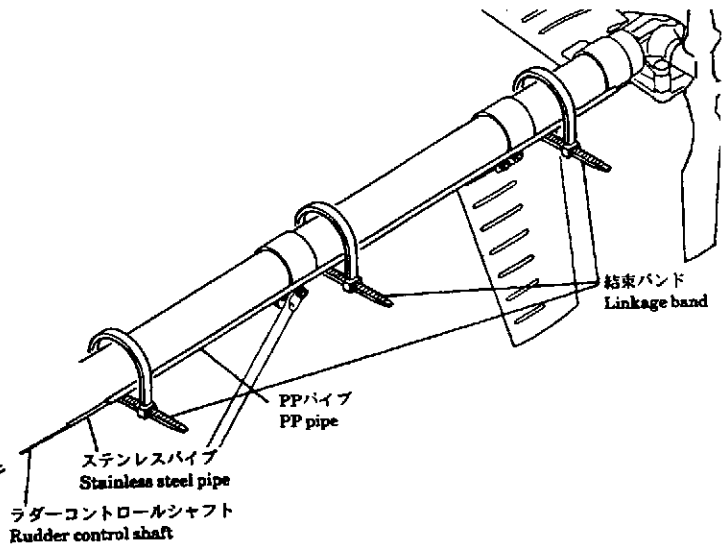
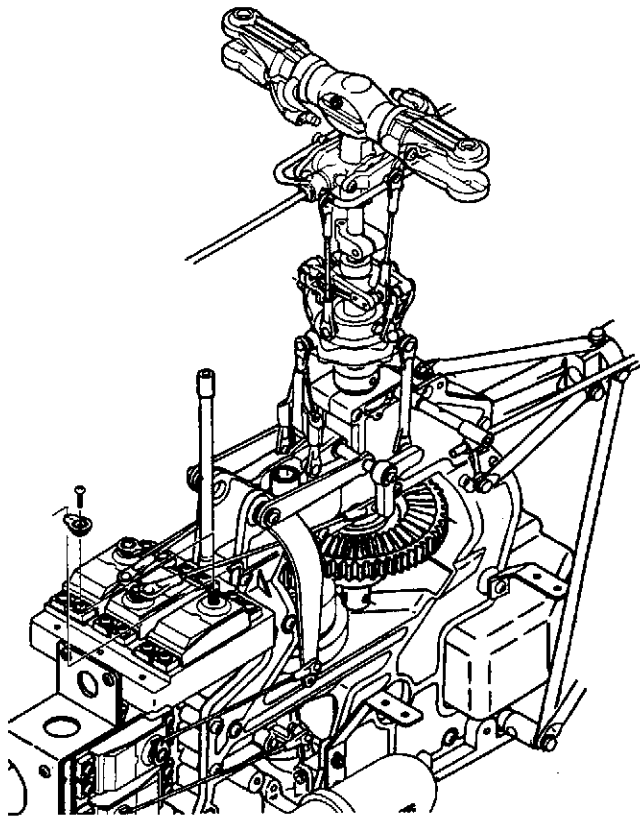

約11mm
Approx. 11mm

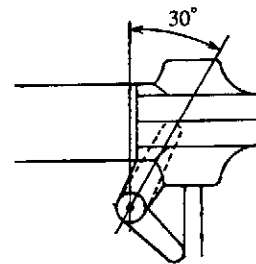

不要な部分はカットする
Cut out any unnecessary parts.



M3X3SS

注意 Caution

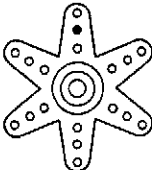
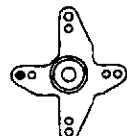
しっかりと締付けてください。
Tightly fasten.

		
Futaba	JR	SANWA

小
Small

各舵の動作確認
Rudder movement check

モード I	Mode II	確認する場所 Check points		
			スワッシュプレートを機体後方から見たとき。 When viewing the swash plate from the rear of the unit.	左図と動きが一致しないときは、サーボの回転方向が逆になっています。送信機のリバース機能で回転方向を合わせましょう。(各送信機の説明書を参考にしてください。) If the movement does not match the illustration on the left, the rotational orientation of the servos is reversed. Switch the rotational orientation with the transmitter's reverse function. (Refer to the instruction manual for each transmitter.)
			スワッシュプレートを機体側面から見たとき。 When viewing the swash plate from the side of the unit.	
			テールケースを上から見たとき When viewing the tail case from the top.	
			スワッシュプレートを見たとき When viewing the swash plate.	
			スロットルレバーを見たとき When viewing the throttle lever.	

メインブレードの取付
Main blade installation

注意 Caution

ナットはゆるみ防止のため、ナイロンナットになっています。キャップスクリューのねじがナイロン部分まで届くまで締めこんでください。ネジがゆるむと飛行中にメインブレードが外れて飛んでしまうなど、思わぬ事故を起こす可能性がありますので入念に確認してください。

Nylon nuts are used in order to prevent loosening. Completely tighten the cap screws so that they touch the nylon part. Loose screws could cause the main blade to fly off when the unit is in flight greatly increasing the possibility of a serious accident. Please exercise caution.

注意 Caution

キャップボルトは、メインブレードが軽く動く程度に、左右の均等に締付けてください。
Fasten the cap bolts evenly on the left and right so as to let the main blade move freely.

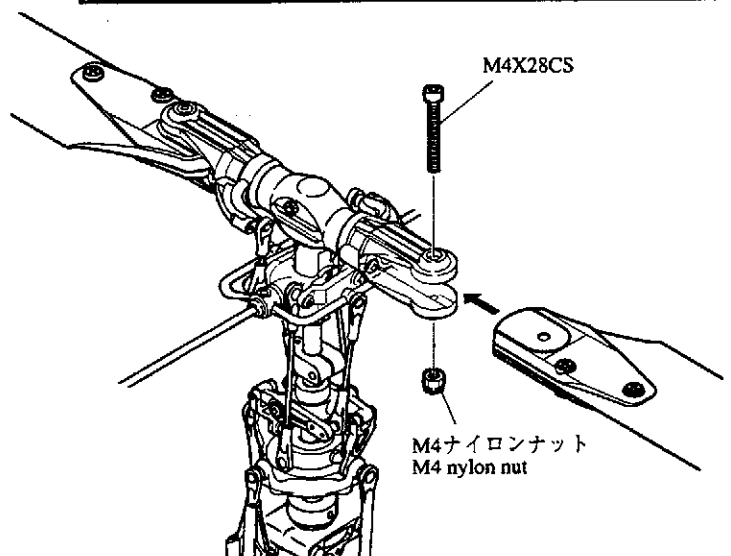
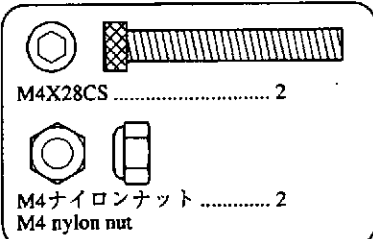

ピッチの測り方
Pitch measurement

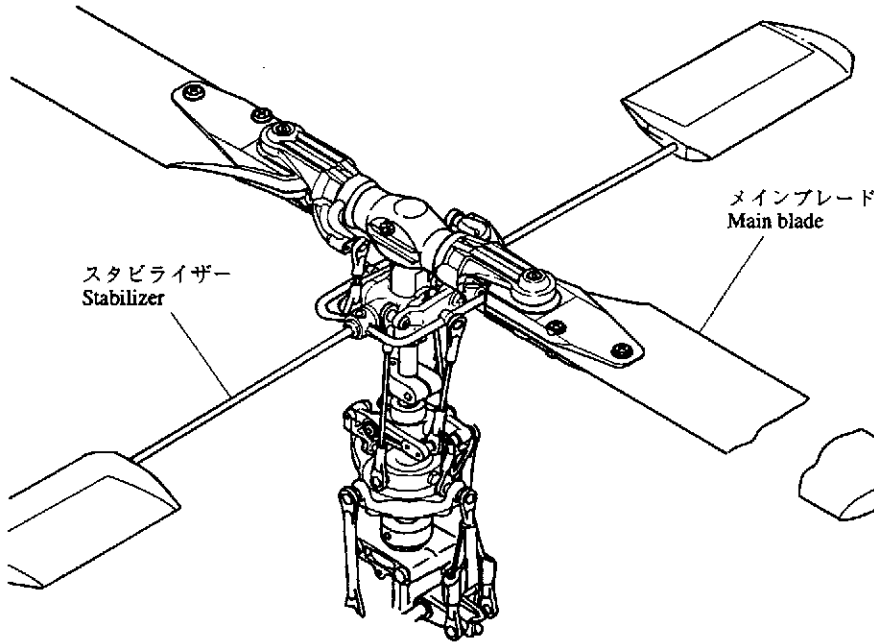

1. メインブレードの先端から約 80mm のところにピッチゲージを取付け、機体の前方に向けてください。
Attach the pitch gauge at about 80mm from the tip of the main blade and point it towards the front of the unit.

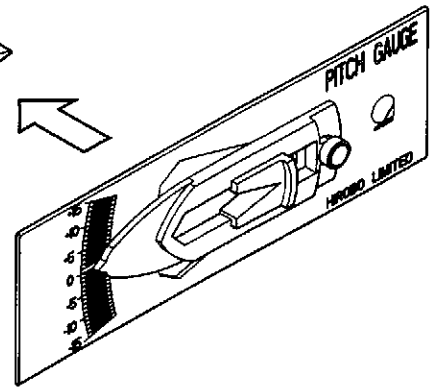

2. 送信機のスロットルスティックを動かし、スタビライザーとピッチゲージを平行にし、指された目盛りを読んでください。測定するときは実際に飛行しているときにようにメインブレードの先端を軽く持ち上げて測るとより正確に測れます。

Move the transmitter's throttle stick, make the stabilizer bar and pitch gauge horizontal, and read the indicated pitch.
When measuring, hold the tip of the main blade up slightly to simulate its position during flight for a more accurate measurement.

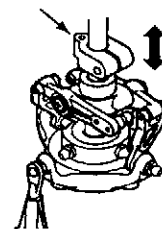
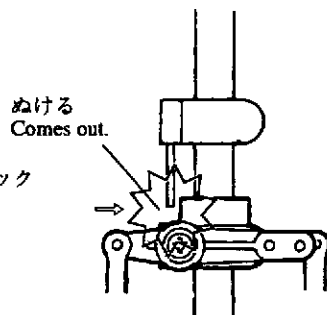
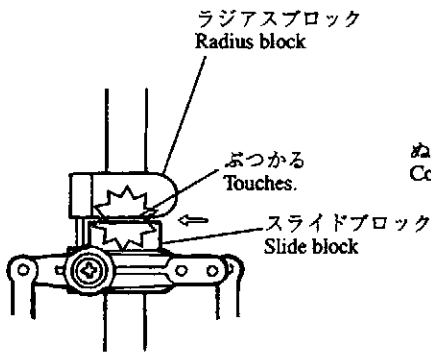
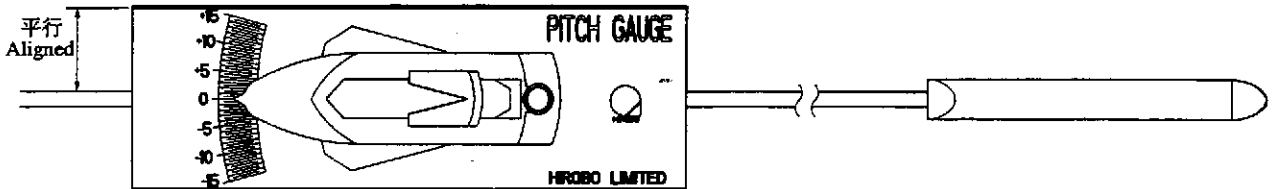

チェック Check

スロットルスティックがフルハイのとき、スライドブロックとラジアスブロックが干渉しませんか？
Does the slide block interfere with the radius block when the throttle stick is at full high?

チェック Check

スロットルスティックがフルスローのとき、ピンがスライドブロックから抜けることはありませんか？
Does the pin fall out of the slide block when the throttle stick is at full slow?

注意 Caution

不具合があるときは、ラジアスブロックを上下に移動させ調整してください。
If necessary, adjust by moving the radius block up or down.

ピッチ/スロットルの設定 Pitch and Throttle Setting

ピッチの設定
(このデータはコンピュータプロボを使用したものです)
※エンジン、燃料、マフラー等により変化します。
一般的な目安です。

Pitch setting
(This data originated from the use of a programmable transmitter.)
*Varies depending on the engine, fuel, muffler, etc.
General guidelines.

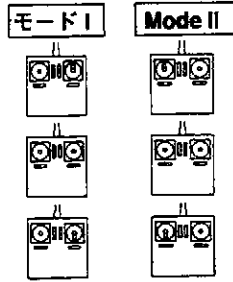

コンディション Condition	ホバリング Hovering	アイドルUP1 Idle UP1	オートローテーション Auto-rotation
ハイピッチ High pitch	8°~9°	8°~9°	10°
ホバリング Hovering	5°~6°	3°	
ローピッチ Low pitch	-3°	-5°	-5°

※1別頁 送信機別データシートを参照してください。
※ Refer to the transmitter data sheet.

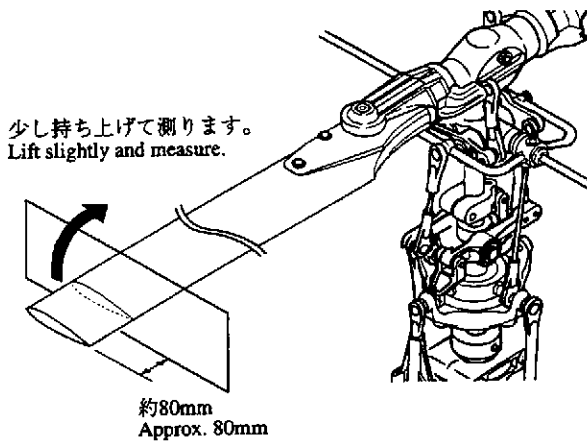

注意 Caution

必ずヒロボ製ピッチゲージ (2513-040) を使用してください。
Use only Hirobo manufactured pitch gauges (2513-040).

ピッチゲージをメインブレードの先端から約80mmにとりつけ、スタビライザーバーを水平にしてピッチゲージで測ります。(メインブレードを少し持ち上げて測ります。)
Attach the pitch gauge approx. 80 mm from the end of the main blade with the stabilizer bar horizontal, and measure with the pitch gauge. (Lift the main blade slightly and measure.)

注意 Caution

ローター回転数は2000rpm以下で使用してください。
Use with a rotor speed of 2,000 rpm or less.

ピッチカーブの設定
設定の行い方はご使用の送信機の説明書をご覧ください。

Pitch curve setting
For the setting method, refer to the instruction manual of the transmitter used.

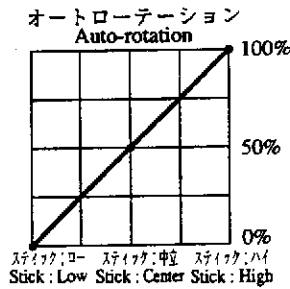
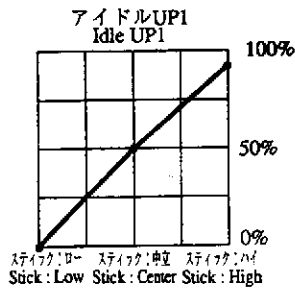
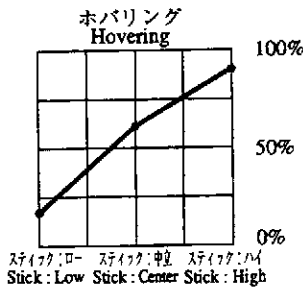

スロットルの設定
(このデータはコンピュータプロボを使用したものです)
※エンジン、燃料、マフラー等により変化します。
一般的な目安です。

Throttle setting
(This data is for when a programmable transmitter is used.)
*Varies depending on the engine, fuel, muffler, etc.
General guidelines.

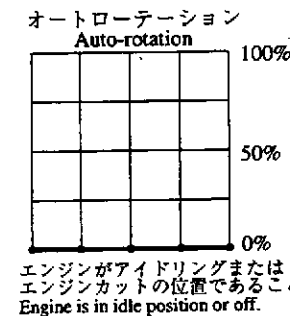
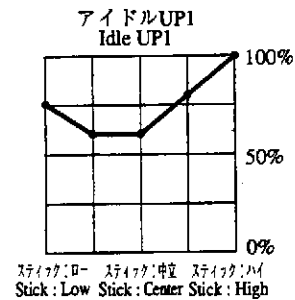
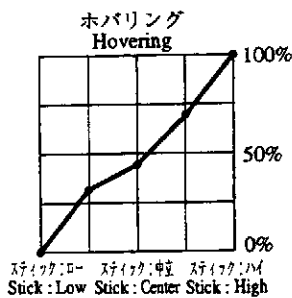

注意 Caution

この設定は一般的なピッチカーブです。
(コンピュータプロボ使用時のものです)
エンジン、機体、燃料、マフラー等によっては異なる場合があります。
フライトをして調整してください。

This setting is for a common pitch curve.
(Obtained when using a programmable transmitter.)
It may vary depending on the engine, body, fuel, muffler, etc.
First fly the unit and then adjust.

- ① カットラインにそって切ってください。

Cut along the cutting line.

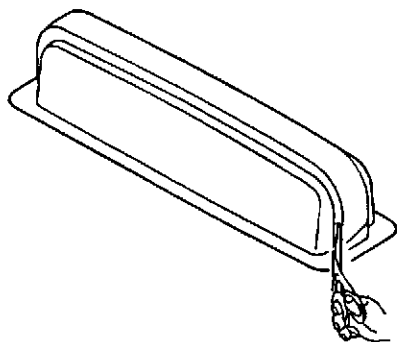

- ② 製品には油分が付いていますので、塗装は中性洗剤等で洗浄し、よく乾燥させた後行って下さい。

There is some oil on the cabin. Paint the cabin after washing off the oil with neutral detergent etc and drying it well.

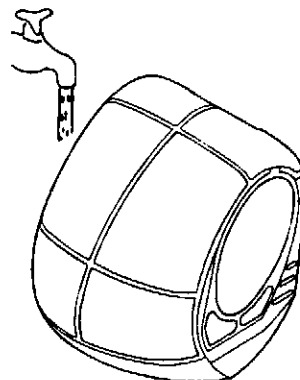

- ③ キャノピーデカールの不要部分を使ってマスキングします。

Use the unnecessary parts of the canopy decal for the masking.

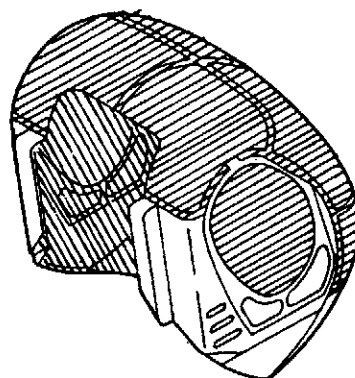
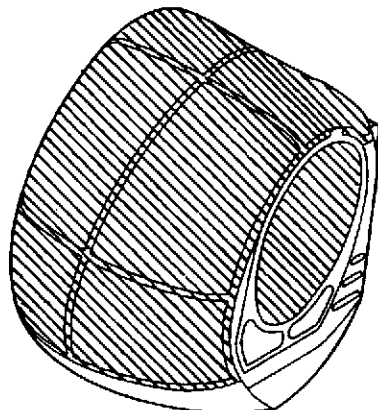

- ④  部を塩ビ系やポリカーボネイト用塗料、又はウレタン系塗料で塗装します。

Use a vinyl chloride coating, urethane coating, or a coating for polycarbonates to paint the shaded areas.

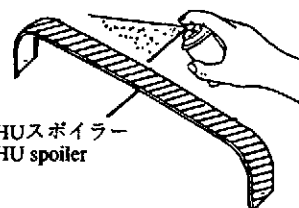
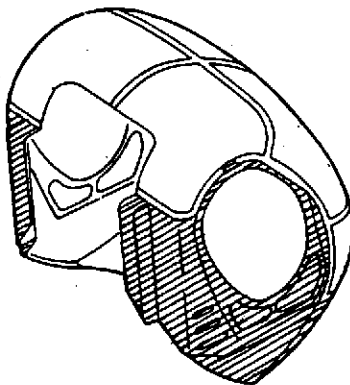
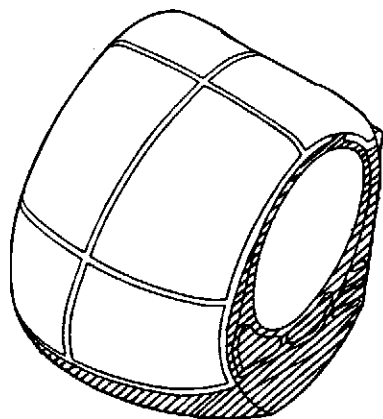

HUスポイラー
HU spoiler

▲ 注意 Caution

塗装はグロー燃料に強い塩ビ系又はウレタン系の塗料を使用して下さい。

上記以外の塗料を使用する場合は塩ビ系又はウレタン系のクリアーを上から吹いて下さい。

Use vinyl chloride or urethane coatings which are resistant to the GLOW fuel.

If other coating materials are used, after coating, spray with a lacquer (vinyl chloride or urethane based).

⑤ 塗装が乾いた後でキャビンデカールを貼ります。

- (1) シールをL1 L2 L3…の順に貼ります。
- (2) 次にR1 R2 R3…の順に貼ります。
- (3) 最後にCを貼ります。

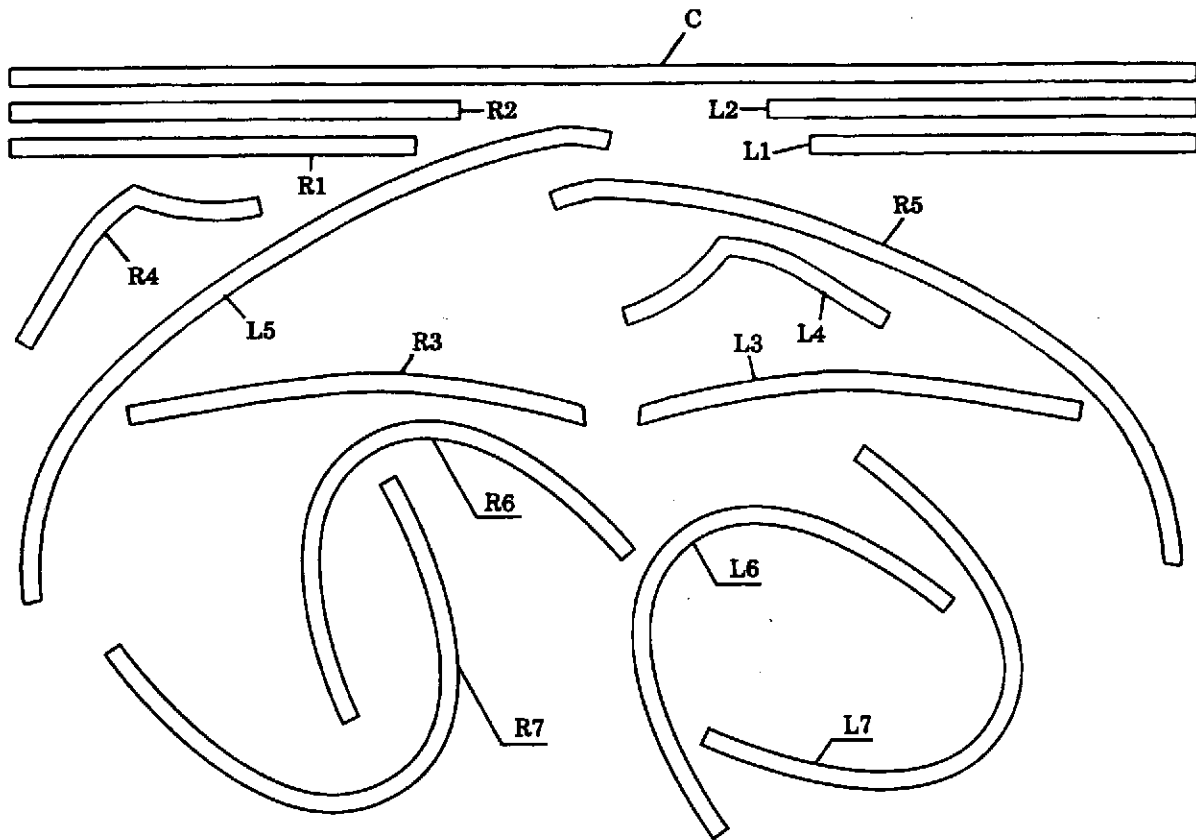
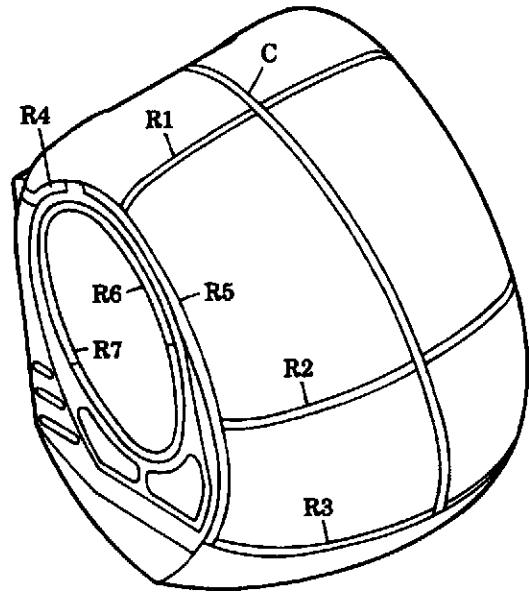
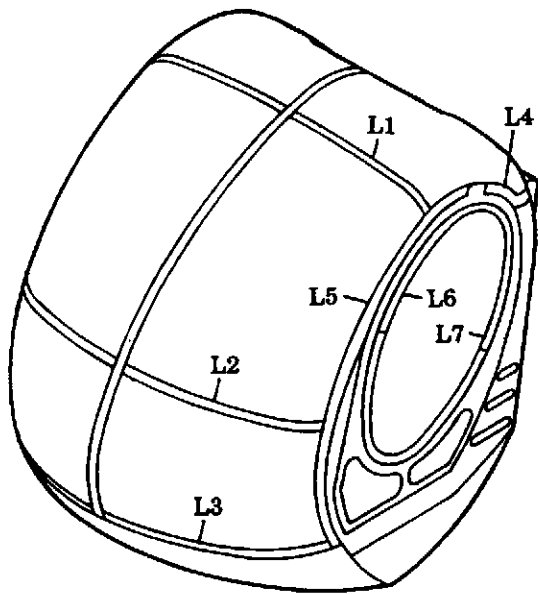

⑤ After drying the paint, attach the cabin decal.

- (1) Attach the stickers in the order of L1, L2, L3…
- (2) Attach the stickers in the order of R1, R2, R3…
- (3) Finally attach C.

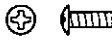

36

キャビンの取付
Cabin installation

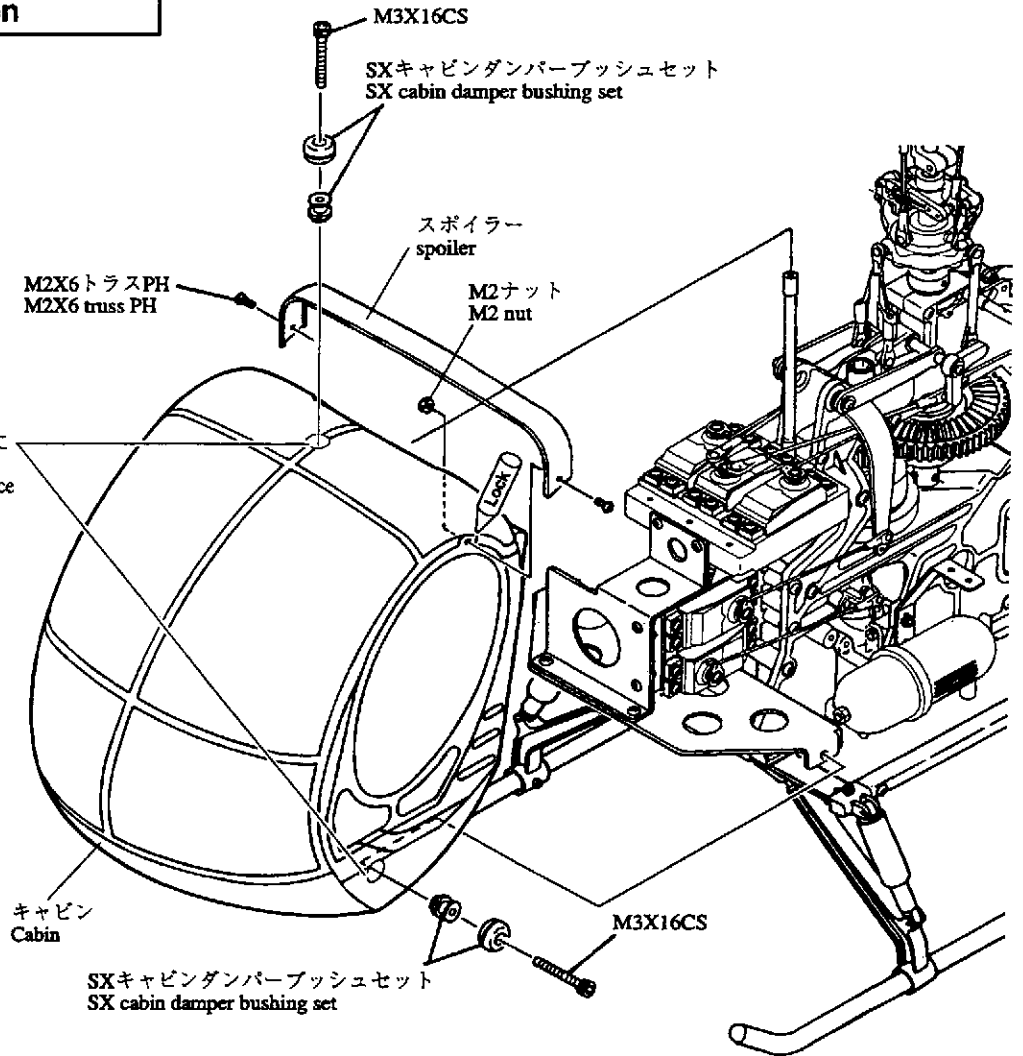
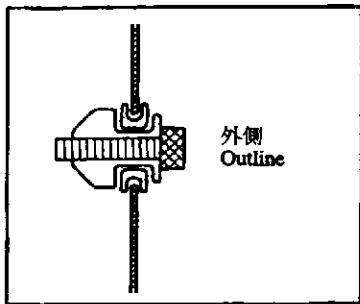

-  M2X6トラスPH 2
M2X6 truss PH
-  M2ナット 2
M2 nut
-  M3X16CS 3

キャビンの×印の位置に
φ9の穴をあけます。
Open a φ9 hole in the place
marked X on the cabin.



37

燃料タンクの取付
Fuel tank installation

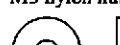
-  M3X10PH 10
-  M3ナイロンナット 8
M3 nylon nut
-  FW φ3Xφ9X1 10

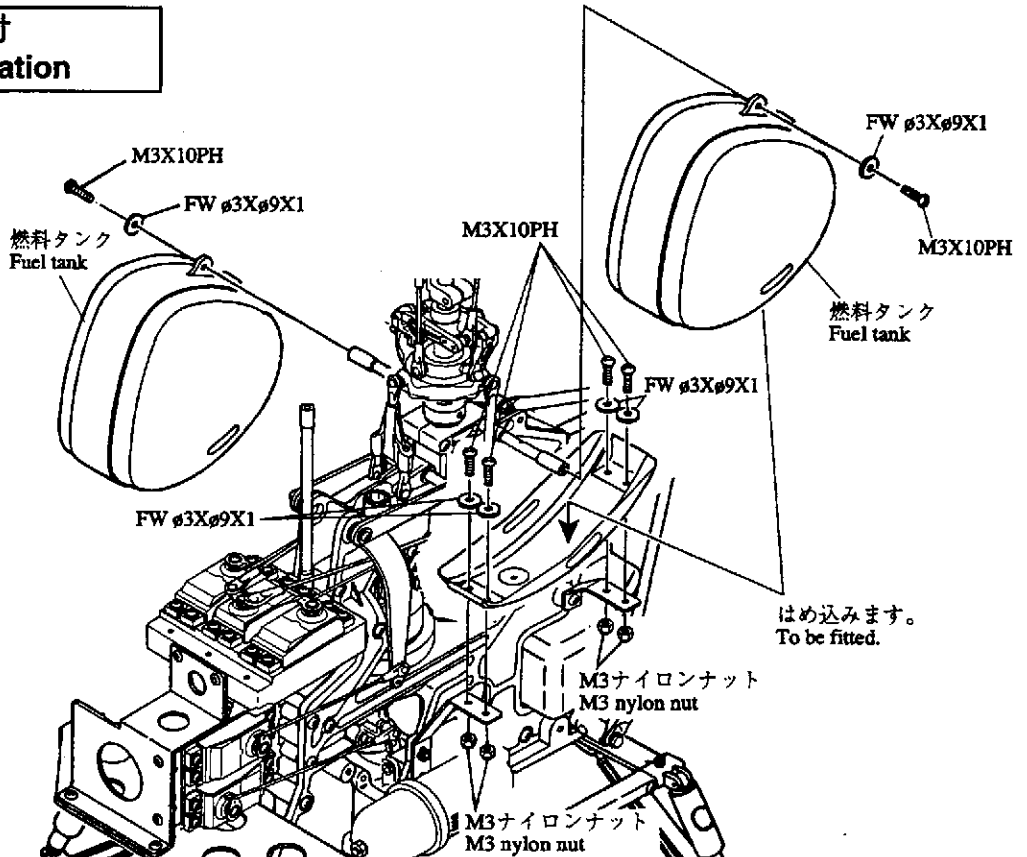

デカール & カラーパターン
Decal and color pattern

カラーパターン1
Color pattern 1

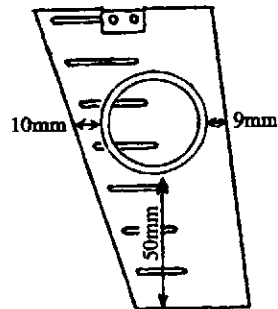
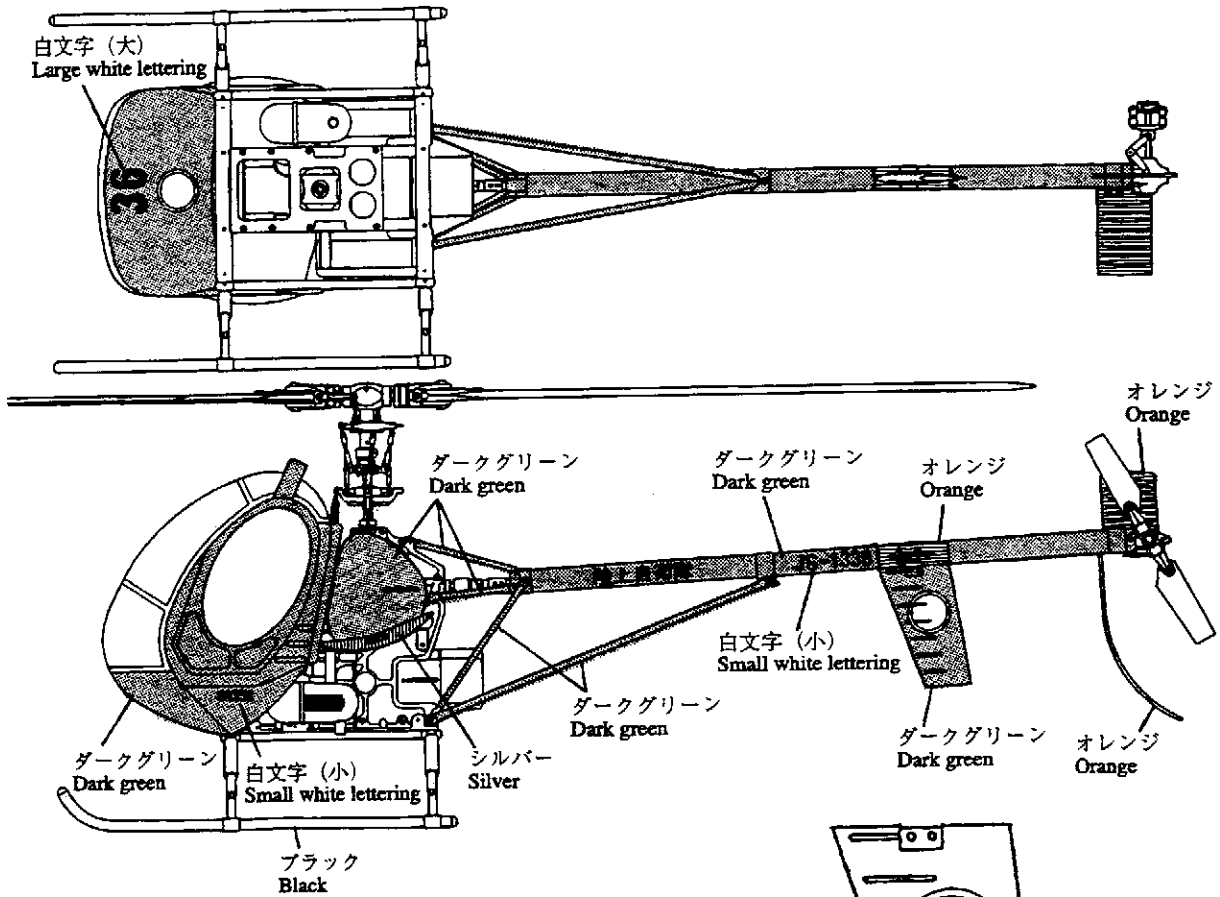

日の丸デカールの貼り方
Attaching method of the Hinomaru decal
R1 R2 R3を切り抜きます。
Cut off R1, R2, and R3.

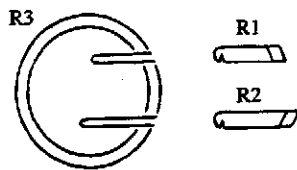

R3で位置合わせをしてR1, R2を貼ります。
Attach R1 and R2 after aligning them with R3.

R1, R2に合わせてR3を貼ります。
Attach R3 after aligning it with R1 and R2.

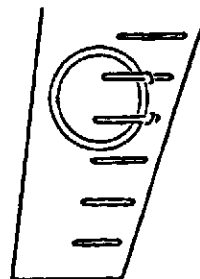
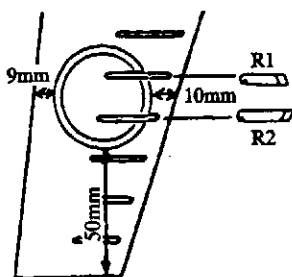

カラーパターン2
Color pattern 2

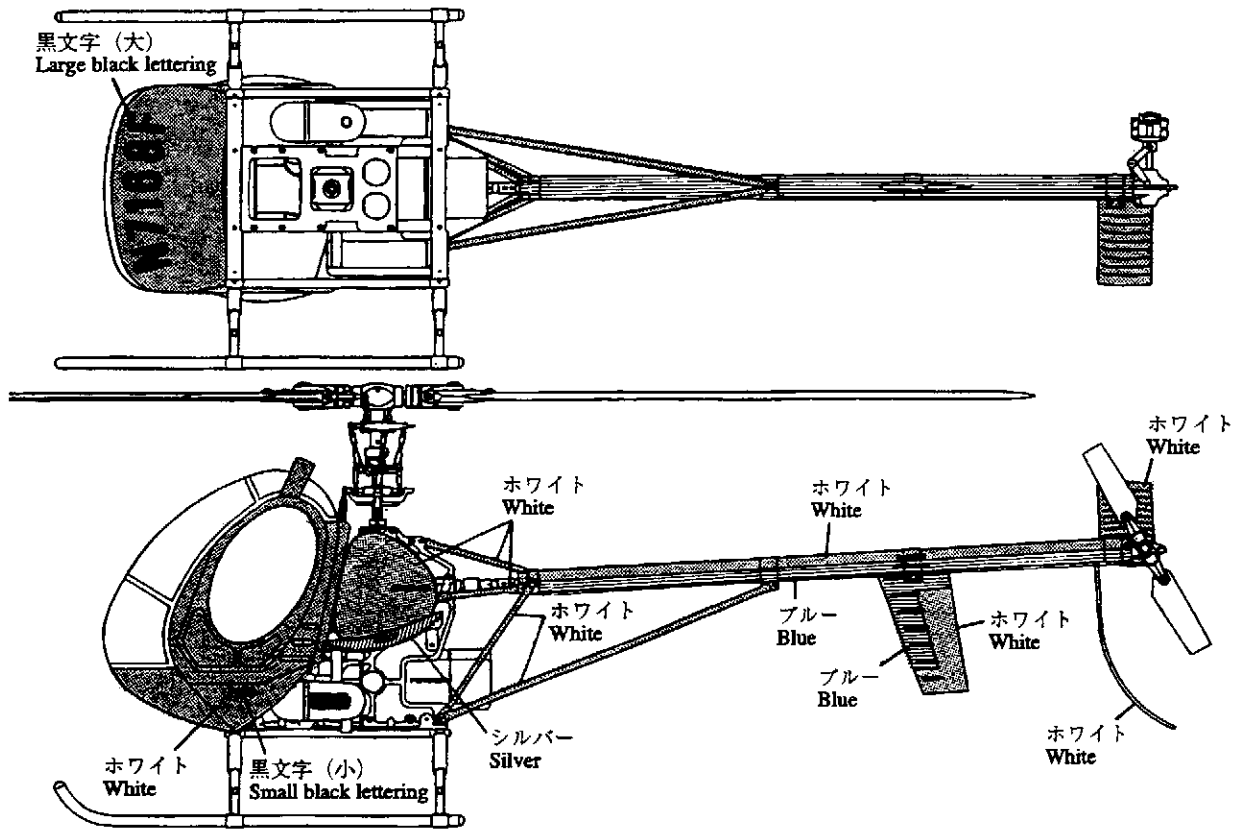

カラーパターン3
Color pattern 3

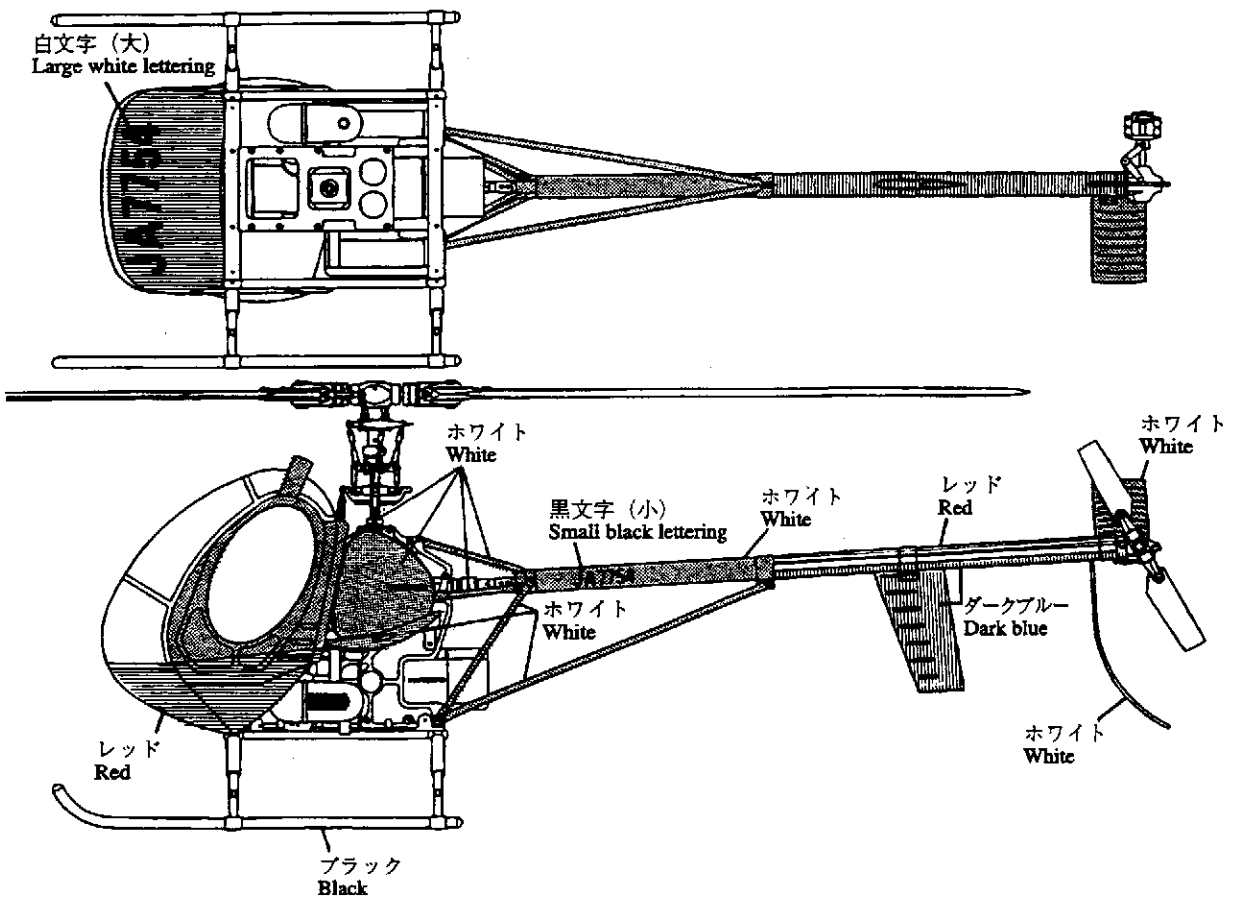

3. フライト編 Flight

ヘリコプターは、メインローター、テールローターが高速で回転します。飛行には次の事に十分注意し、安全なフライトをお楽しみ下さい。

The helicopter's main and tail rotors spin at very high speeds. Make sure to follow these instructions for a safe and enjoyable flight.

機体の運搬

飛行場までの機体の運搬で、車内で機体が倒れたりすることのないよう、きちんと固定して下さい。きちんと固定していないと、部品の破損につながり、安全なフライト性能が得られなくなる可能性があります。

Transporting the unit

When transporting the unit to an airfield, secure it in a way so as to prevent it from falling over. Failure to do so may result in the breakage of components which may compromise flight performance and safety.

▲注意

飛行の場所 飛行させてはいけない所

- 近くに人がいる
- 近くに建物がある
- 線路、幹線道路、電線などに近い所

▲ Caution

The airfield Places where the unit should not be flown.

- Near people
- Near buildings
- Near roads, railway tracks, or power lines



▲注意

飛行前の機体の点検

- ネジが確実に締まっているか、もう一度確認して下さい。新しいうちは、ビス類もゆるみがちです。フライトごとに必ずチェックして下さい。
- 送信機の電池及び受信機用バッテリーの充電、電圧は十分か確認して下さい。

▲ Caution

Checking the unit before flight

- Check that all of the screws are firmly tightened. New units tend to have many loose screws. Make sure to check them before every flight.
- Check that the transmitter and receiver batteries are fully charged.

安全対策

万が一に備えて、「ラジコン保険」の加入をおすすめします。詳しくは本製品をお買い求めになった販売店へお問い合わせ下さい。

Safety measures

To be prepared in the event of an accident, we recommend that you take out an insurance policy for radio controlled model aircraft. For more details, contact your dealer.

出かける前に

☆まずは、イメージフライト

●ここでは操縦の基本となる各舵の動きを指先に覚え込ませます。自然に指が動くようになるまで反復練習!!

1. 部屋の真ん中に機体を置きます。(電源は“OFF”の状態)
2. 「エルロン左右、ラダー右・左、エレベーターアップ・ダウン、スロットルハイ・スロー・・・」と声を出しながらスティック操作を練習します。
3. このイメージ練習は後のフライトで必ず目に見えない効果を発揮します。くどい位に反復練習しましょう。
4. カセットレコーダーに操作を吹き込んでおき、それに従って練習するのも効果的です。

Before leaving for the airfield

☆ Do an imaginary flight first.

● Familiarize your fingers with the movement of the rudders. This is the basics for maneuvering the unit. Practice repeatedly until your fingers move naturally.

1. Place the unit in the center of the room. (Make sure the power is turned off.)
2. Practice the operation of the stick while saying out loud, “aileron left/right”, “rudder left/right”, “elevator up/down”, “throttle high/low”, etc.
3. This imaginary flight practice method is very effective and should be done repeatedly until reaching perfection.
4. An effective practice method is to record some operation commands in any order with a cassette recorder and to play them back moving the controls as you hear them being called out.

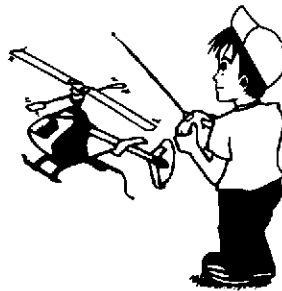

モード I	Mode II		エレベーター Elevator ↑ ダウン Down ↓ アップ Up
			ラダー Rudder ← 左 Left → 右 Right
			エルロン Aileron ← 左 Left → 右 Right
			スロットル Throttle ↑ ハイ High ↓ スロー Slow

フライトに出かけよう

注意

- ☆ もう一度チェック → ネジは確実に締まっていますか?
- ☆ プロポ及び受信機用のニッカドバッテリーは十分に充電されていますか?

飛行場に着いたら

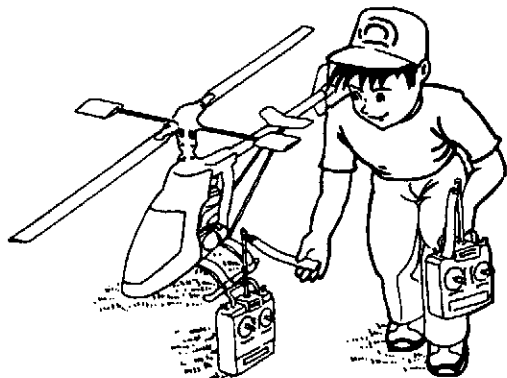

注意 Caution

近くにラジコン模型で遊んでいる人がいたら、

必ず使っている周波数のチェックをしてください。

また、自分の使うバンドを相手に伝えておきます。同じ周波数が、混信した場合、誤動作が発生し大変危険です。

If there are others operating radio controlled model aircraft at the airfield, make sure to check their frequency and tell them what frequency you're using. Identical frequencies will cause interference which may result in mishandling and drastically increase the risk of danger.

Let's go to the airfield!

Caution

- ☆ Check again → Are the screws firmly tightened?
- ☆ Are the transmitter and receiver batteries fully charged?

When arriving at the airfield

- 動作確認
- Check the movement

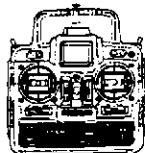

送信機の電源スイッチを ON!
Turn on the transmitter

受信機・ジャイロの電源スイッチを ON
Turn on the receiver and gyro

OFF は、逆の順序
Reverse the above order to turn off

- ☆ 各舵は、スティック通りに動いていますか。
Are the rudders moving in accordance with the controls?
- ☆ プロポの説明書に従って距離テストを行ないます。
Perform a range test following the transmitter's instruction manual.

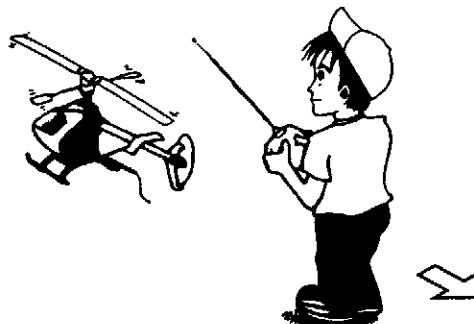

エンジン始動の準備

< 給油 > < Filling the fuel tank >

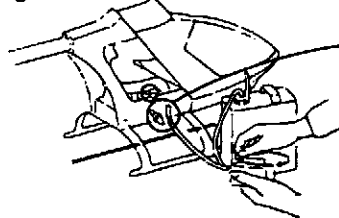

エンジンへ
To engine

燃料タンクへ
To fuel tank

ポンプへ
To fuel pump

< ニードル調整 > < Needle valve adjustment >

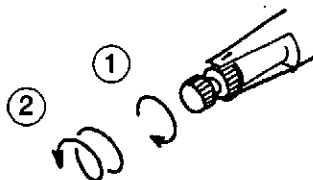

- ① ニードルをいっぱいしめます。
- ② つぎに 1・1/4 ~ 1・1/2 回転開きます。
(開閉度合は、エンジン、燃料によって異なります。)
- ① Completely close the needle valve.
- ② Open the needle valve 1.25 to 1.5 turns. (The extent to which it is opened depends on the engine, fuel, etc.)

Preparations prior to starting the engine

シリコンチューブのジョイント部分はずし、給油します。ゴミが入らないように注意します。燃料タンクがいっぱいになったら、給油をやめジョイント部分をつなぎます。

Separate the silicon tube at its joint and proceed with refueling. Be careful to prevent dirt from entering the tube. When the tank is full, stop refueling and reconnect the joint.

ニードルが開き過ぎると燃料が入りすぎ、エンジンがかぶります。逆に閉じすぎると燃料が薄くなり、エンジンが焼けます。
Opening the needle valve too much will flood the engine and closing it too much will burn-up the engine.

エンジン始動と停止

Starting and stopping the engine

注意 Caution

周囲に同じバンドを使っている人がいない事を確認して送信機、受信機の順にスイッチを入れます。
First, check that there are no other operators in the surrounding area using the same frequency and then turn on the transmitter followed by the receiver.

1. スロットルスティックがスロー、スロットルトリムが中立~ハイにする。
1. Set the throttle stick at low and the throttle trim anywhere between the center and high positions.

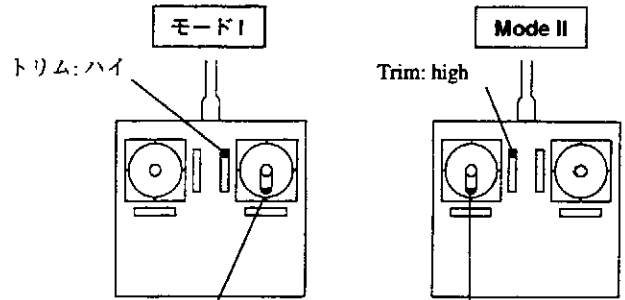

注意

スロットルスティックは最スローの位置

Caution

The throttle stick is in its lowest position.

2. ブースターコードを一方1.5V電池に、もう一方をプラグにつなぐ。
2. Connect one end of the booster cord to a 1.5V battery and the other end to the plug.

一方をプラグの頭につなぐ。
Connect one end to the tip of the plug.

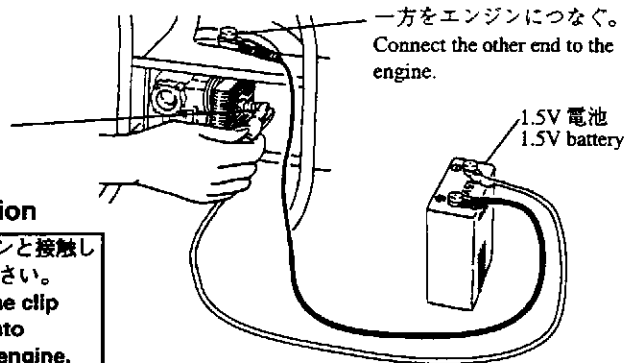

注意 Caution

スターターシャフトは必ずワンウェイベアリング入りのものを使用してください。
Use a starter shaft which has a one-way bearing.

注意 Caution

クリップがエンジンと接触しないようにして下さい。
Make sure that the clip does not come into contact with the engine.

3. スターターをスターター用バッテリー(12V)に接続し、回転方向を確認します。スターターにスターターシャフトをしっかりとはめ込みます。
4. ローターヘッドをしっかりと手でつかみ、スターターシャフトをカップリングにさし込み、スターターを回します。
5. エンジンが回り始めたら、ローターヘッドを押さえたまま、スターターを止め、カップリングからはずします。
6. ローターヘッドを押さえたまま、プラグコードをはずします。
7. ローターヘッドを押さえたまま、スロットルトリムを最スローにした時、エンジンが止まることを確認します。
3. Connect the starter to its battery (12V) and check its rotational direction. Completely insert the starter shaft in the starter.
4. Hold the rotor head firmly, insert the starter shaft in the coupling, and turn the starter.
5. When the engine starts, stop the starter and remove it from the coupling always keeping a firm hold on the rotor head.
6. Still keeping a firm hold on the rotor head, remove the plug cord.
7. Still keeping a firm hold on the rotor head, check if the engine stops when putting the throttle trim at its lowest position.

注意 Caution

ローターヘッドをしっかりとつかむ。
Hold the rotor head firmly.

注意 Caution

スターターをはずす時は、スターターが完全に止まってからはずして下さい。
Remove the starter only after it has stopped completely.

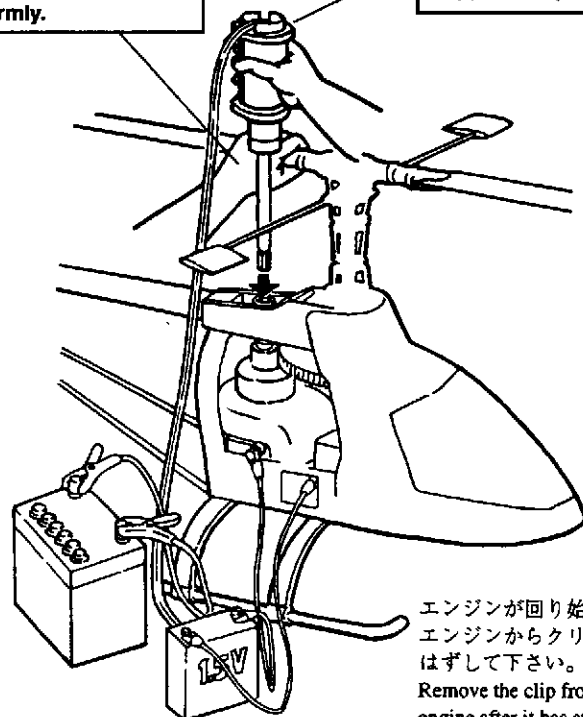

止まらない時は、燃料パイプのジョイントをはずして止めて下さい。
→スロットルのリンケージを再調整して下さい。

If the engine doesn't stop, separate the fuel pump's joint and let the engine run out of fuel. Readjust the throttle's linkage.
→ Then readjust the linkage so that it will shut off when the throttle stick and trim are in the lowest position.

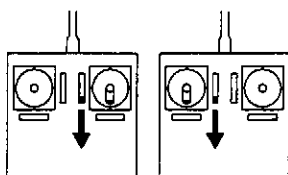

トリムを下げる
Decrease the trim

エンジンが回り始めたらエンジンからクリップをはずして下さい。
Remove the clip from the engine after it has started running.

トラッキング調整

注意

トラッキングの調整は危険ですので、機体から10m程離れて行ないます。

1. スロットルスティックをゆっくりとハイ側に動かし機体が浮かび上がる直前に止めます。
ローターの回転面を真横から見ます。
2. ローターの軌跡をよく見て下さい。
2枚のローターが同じ所を通過していればOKですが、上下にずれている場合、トラッキング調整が必要です。
3. トラッキング調整はピッチロッドのロッドエンドを回して調整します。

- A: 軌跡の高いブレード側 → ロッドの長さを伸ばす
のピッチロッド
- B: 軌跡の低いブレード側 → ロッドの長さを縮める
のピッチロッド

注意

トラッキングがずれていると振動の原因になります。確実に合うまで何度も繰り返します。
トラッキング調整を行ったあとでもう一度、ホバリングでのピッチ角が約5.5°となっているか確認して下さい。

Adjusting the tracking

Caution

Since adjusting the tracking is dangerous, do so at a distance of at least 10m away from the unit.

1. Slowly raise the throttle stick to its high position and stop just before the unit lifts-off the ground.
Observe the rotation of the rotor from the side of the unit.
2. Carefully observe the path of the rotor.
If both blades appear to move through the same path, it does not need adjustment. However, if one blade is higher or lower than the other, immediate adjustment of the tracking is necessary.

3. The tracking is adjusted by turning the rod end of the pitch rod.

- A: Pitch rod of the blade spinning with a higher path
→ Increase the length of the rod.
- B: Pitch rod of the blade spinning with a lower path
→ Reduce the length of the rod.

Caution

Incorrect tracking causes vibrations. Repeat tracking adjustments over and over until the rotor is correctly aligned. After having adjusted the tracking, check once more that the pitch angle is approx. 5.5° when the unit is hovering.

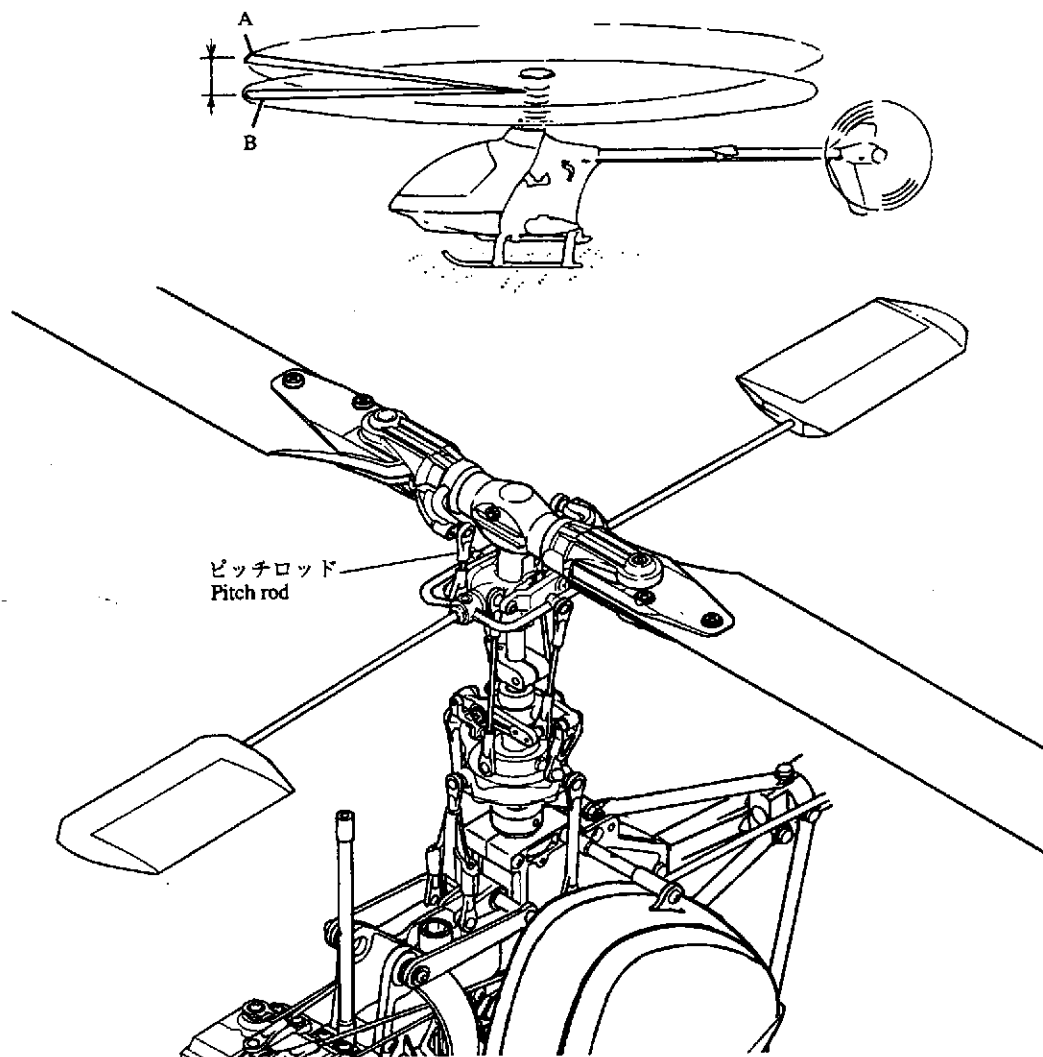

ホバリングの練習

▲ 注意

周囲に人のいないことを確認して下さい。
周囲に障害物がないことを確認して下さい。

☆ 初めにヘリコプターを安全に飛行させるために、操作の基本となるホバリングを確実に出来るよう十分に練習して下さい。
(ホバリングとは機体を一定の位置に保ち、飛行させる事です。)



アンテナは完全に伸ばして下さい。
Completely extend the antenna.

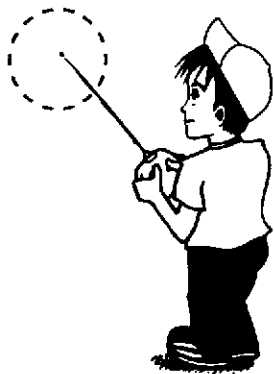

Hovering practice

▲ Caution

Make sure that there are no people or obstructions in the vicinity.

● In order to fly the unit safely, you must first practice hovering extensively. This constitutes the basis of flight operation. ("Hovering" means keeping the unit in mid-air in a fixed position.)

練習するときは機体の斜め後方10mぐらい離れたところに立ちます。
When practicing, stand approximately 10m diagonally behind the unit.

Step. 1

スロットル操作の練習 Throttle operation practice

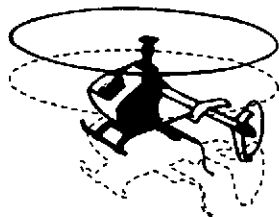

機体が少し上昇したら、スロットルスティックをゆっくりと下げ、機体を着陸させて下さい。

When the unit begins to lift-off the ground, slowly lower the throttle stick and bring the unit back down.

機体を上下させ、スロットル操作の感覚を身につけましょう。

Continue to practice raising and lowering the unit from the ground until you feel comfortable with the operation of the throttle.

モードI

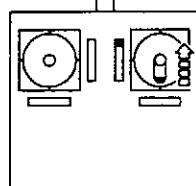

ゆっくりとスロットルスティックをハイ側に上げて下さい。

Mode II

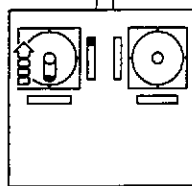

Slowly raise the throttle stick towards its high position.

Step. 2

エルロン・エレベーター操作の練習 Aileron and elevator operation practice

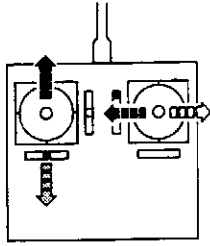

1. スロットルスティックをゆっくりと上げます。
 2. 機体が前後左右に動いたら、動いた方向と逆にエルロン、エレベータースティックを少しずつ動かす、元の位置にもどるようにしましょう。
1. Slowly raise the throttle stick.
 2. When the unit moves in any direction back, forth, left, or right, gently move the aileron and elevator sticks in the opposite direction to return the unit to its original position.

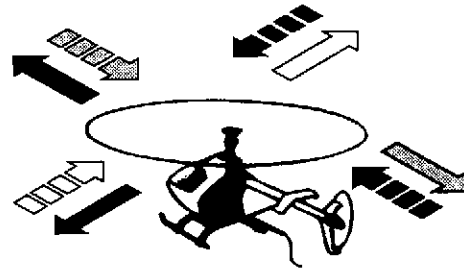

注意 Caution

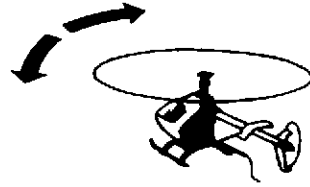

機首が動いてしまったときは、必ずスロットルスティックを下げ、着地させ、立ち位置を機体の斜め後方に移動して練習を再開しましょう。また、機体が遠くに離れてしまった時も一旦、機体を着地させ、機体から10mぐらいのところに近づき、練習を再開しましょう。

If the nose of the unit moves, lower the throttle stick and land the unit. Reposition yourself diagonally behind the unit and continue practicing. If the unit flies too far away from you, land the unit, get to about 10m behind it, and continue practicing.

Step. 3

ラダー操作の練習 Rudder operation practice

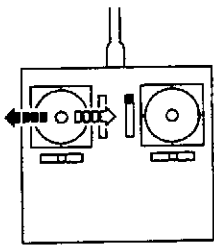

1. スロットルスティックをゆっくりと上げます。
2. 機首が左右に動いたら、動いた方向と逆にラダースティックを少しずつ動かす、元の位置にもどるようにしましょう。

1. Slowly raise the throttle stick.
2. If the nose of the unit moves left or right, gently move the rudder stick in the opposite direction to get the unit back in its original position.

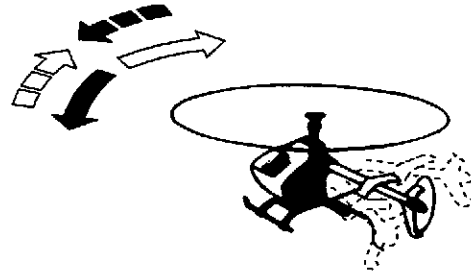

Step. 4

円運動など移動の練習をする Practice circular movement

STEP. 1~3 の操作に十分慣れたら更に操作の精度を上げる為、地面に円などを描き、その中で移動したりとどまる練習をしましょう。

After you feel comfortable with the maneuvers in steps 1 to 3, increase your accuracy by drawing a circle on the ground and practice flying the unit within that circle.

慣れたらだんだん円を小さくする
The more you feel accustomed to the maneuvers, the smaller you can make the circle.

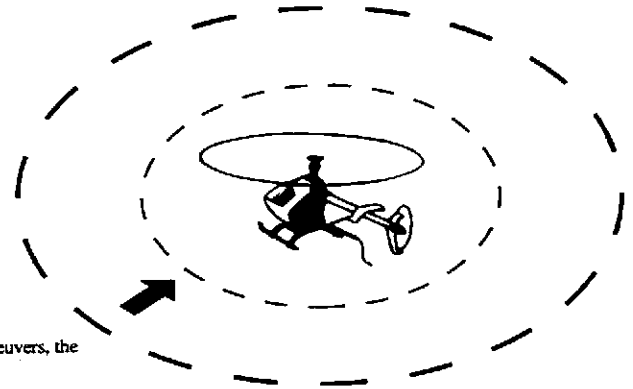

Step. 5

ヘリの方向を変えて、ホバリングの練習をする Change the unit's direction and practice hovering

STEP. 1~4 を十分に練習したら、機体側面に立ち、STEP. 1~4 と同じ練習をします。その後、機体の正面に立ち、同じようにSTEP. 1~4 を繰り返し練習しましょう。

After you feel comfortable with the maneuvers in steps 1 to 4, stand facing the side of the unit and continue practicing steps 1 to 4. Afterwards, repeat the same steps standing right in front of the unit's nose.



STEP 5-1

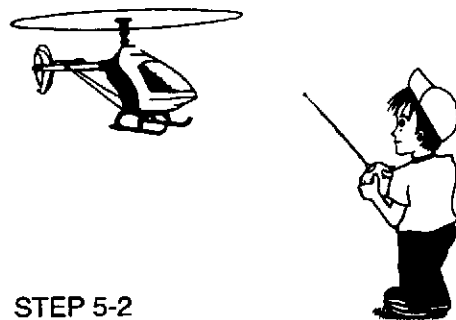

STEP 5-2

各トリムの調整

スロットルスティックをゆっくりと上げていき、機体が浮き上がろうとする時、機体はいろんな方向へ傾きます。これを修正するのがトリムです。

1. ラダーのトリム調整

機体が浮き上がろうとする直前に機首が

1. Adjust the rudder's trim

Just before the unit lifts-off, the nose...

症状 Symptom	トリム調整 Trim adjustment
Ⓐの方向へ向く Turns towards Ⓐ	トリムをⒶ(左)に動かす。 Move the trim towards Ⓐ (left)
Ⓑの方向へ向く Turns towards Ⓑ	トリムをⒷ(右)に動かす。 Move the trim towards Ⓑ (right)

Adjustment of each trim

Slowly raise the throttle stick and just as the unit lifts off the ground, you may notice the unit leaning in different directions. Use the trims to correct this.

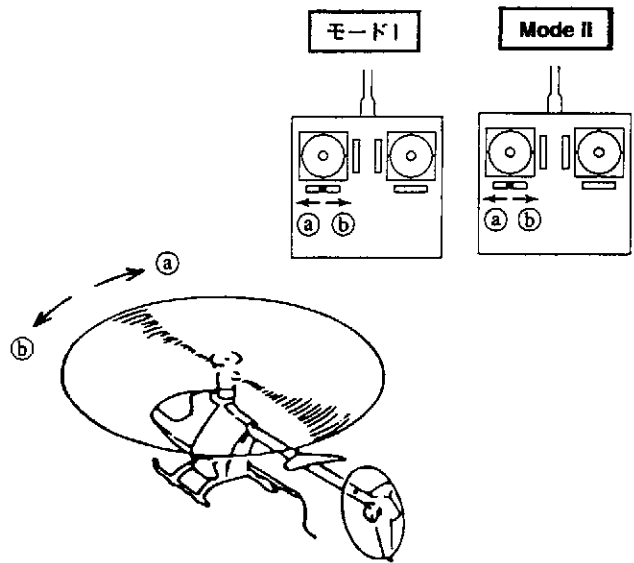

2. エレベーターのトリム調整

機体が浮き上がろうとする直前に機体が

2. Adjust the elevator's trim

Just before the unit lifts-off, the body...

症状 Symptom	トリム調整 Trim adjustment
Ⓒの方向へ向く Turns towards Ⓒ	トリムをⒸ(アップ)に動かす。 Move the trim towards Ⓒ (up)
Ⓓの方向へ向く Turns towards Ⓓ	トリムをⒹ(ダウン)に動かす。 Move the trim towards Ⓓ (down)

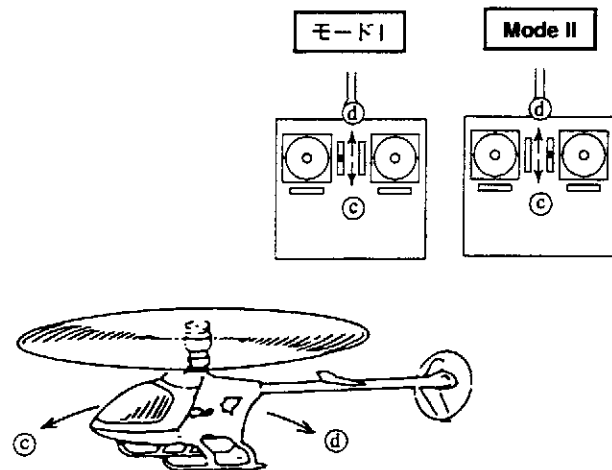

3. エルロンのトリム調整

機体が浮き上がろうとする直前に機体が

3. Adjust the aileron's trim

Just before the unit lifts-off, the body...

症状 Symptom	トリム調整 Trim adjustment
Ⓔの方向へ向く Turns towards Ⓔ	トリムをⒺ(左)に動かす。 Move the trim towards Ⓔ (left)
Ⓕの方向へ向く Turns towards Ⓕ	トリムをⒻ(右)に動かす。 Move the trim towards Ⓕ (right)

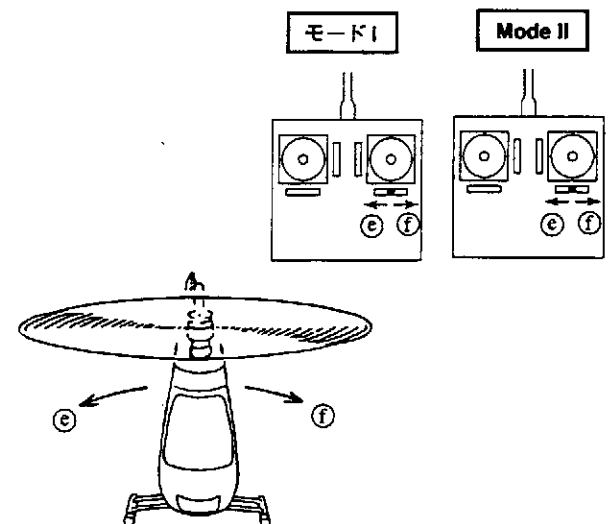

フライト時のトラブル脱出法

How to eliminate troubles during flight

	症状 Symptom	原因 Cause	対策 What you should do
トラッキング Tracking	合わない Out of alignment	ピッチロッドによる調整ができていない。 Adjustment using the pitch rods has not been done.	ピッチロッドの長さを調整してトラッキング調整を行ないます。 Adjust the length of the pitch rods.
ホバリング時の ローター回転数 Rotation of the rotor during hovering	回転が低い Low rotation	メインブレードのピッチ角が高い。 Pitch of the main blade is high.	ピッチロッドの調整 (ホバリングでローター回転 1,450rpm くらい) Adjust the pitch rod. (The rotor should rotate at about 1,450rpm during hovering.)
	回転が高い High rotation	メインブレードのピッチ角が低い。 Pitch of the main blade is low.	ピッチロッドの調整 (ホバリングでローター回転 1,450rpm くらい) Adjust the pitch rod. (The rotor should rotate at about 1,450rpm during hovering.)
ジャイロ感度 Sensitivity of the gyro	ホバリング時にテールが左右にふらつく The tail sways left and right during hovering.	ジャイロ感度が低い The sensitivity of the gyro is low.	感度を上げます Increase the sensitivity
	全速飛行中にテールが左右にふれる The tail sways left and right during flight at full speed.	ジャイロ感度が高い The sensitivity of the gyro is high.	感度を下げます Decrease the sensitivity

以上のことをお調べになって、それでも不具合があるときは使用を中止し、お買上げの販売店または、当社エンジニアリングサービスにご相談下さい。

Should you still have some doubts even after having tried the above, stop using the unit and consult your dealer or Hirobo's Engineering Service Section.

清掃・保管方法

- ① 1日のフライトが終了し、清掃をする際は次の点に注意して行って下さい。
- ② 機体の油污れ等は、決して水洗いはしないで下さい。無線機器の故障や金属部品のサビの原因となります。ウエスで拭き取るか、アルコールを霧状に散布して、かるくウエスで拭き取るようにして下さい。
- ③ タンクに残った燃料は、全て排出して下さい。また、キャブレターは閉まった状態で保管して下さい。
- ④ 保管の際、メインブレードは取り外し、またスイッチが、OFFの状態であることを確認して下さい。
- ⑤ 日の当たる場所、また車内の長時間の放置は変色、変形の原因になりますので、注意して下さい。
- ⑥ 長期保管をする場合は、上記の状態、風通しのよい場所で保管して下さい。

Cleaning and storage

- ① After finishing your flight for the day, follow these steps when cleaning your model.
- ② Never use water to wash any oil stains etc from the unit. It may result in the radio controlled device malfunctioning or the rusting of metal parts. Wipe with a soft cloth or spray the surface with alcohol and wipe the stains off lightly with a soft cloth.
- ③ Remove all remaining fuel from the tank and store the unit with the carburetor closed.
- ④ Make sure to remove the main blade and turn the switch to the OFF position when storing the unit.
- ⑤ To reduce the risk of discoloration or distortion of the body, make sure not to store the unit in direct sunlight or in a car for long periods of time.
- ⑥ When storing the unit for long periods of time, follow the steps above and store in a well-ventilated area.

廃棄方法とリサイクル

- 部品交換等で、いらなくなった部品の処分は、次の点に注意して下さい。
- 石油燃焼機器類(燃料タンク等)は、必ず燃料を抜いてから、廃却する。
 - 素材によって分別して廃却する。
 - 使用済みのニカド電池は、貴重な資源です。廃棄に際しては、ニカド電池リサイクル協力店へ持参し、再利用にご協力下さい。

Disposal and recycling

- Make sure to follow these steps for the disposal of old parts when replacing with new ones.
- Remove all remaining fuel from the tank and fuel line, etc.
 - Separate objects according to the substances they are made of.
 - Used nickel-cadmium batteries are a valuable resource. When disposing them, make sure to take them to a recycle shop.

エンジン始動からホバリングまでがスムーズでない場合は、次の項目をチェックしてください。
Should the unit not operate smoothly from engine start-up to hovering, check the following items.

エンジンは始動しますか？
Does the engine start?

YES

NO

連続で回転しますか？
Does the engine run continuously?

YES

NO

症状 Symptom

ホバリングの直前でエンジンが止まる。
Engine stops just before hovering

チェック Check

1. スロー絞りの調整
 2. 燃料またはプラグの交換
 3. メインニードル開度のチェック
1. Adjust the slow throttle
 2. Replace the plug or fuel
 3. Check the opening of the main needle valve

基本的なチェック
Basic items to be checked

1. 始動用電池はありますか？また、ブースターコードが接触不良になっていないかチェック
 2. スターター用バッテリーは、充電されているかチェック
 3. スターターの回転方向が正しいかチェック
 4. ニードルの開度のチェック
 5. スロットルレバーの動きをチェック
(スロットルホルドになっていないか)
 6. プラグが切れていないかチェック
 7. シリコンチューブが破損していないか、また圧迫されて、燃料が流れなくなっていないかチェック
 8. 燃料フィルターにゴミが貯まっているかチェック
 9. 燃料がエンジン内へ行き過ぎていないかチェック
→プラグをはずし、スターターでエンジンを回し、燃料を出します。
1. Is there a starter battery? Are the booster cords correctly connected?
 2. Is the starter battery fully charged?
 3. Is the starter turning in the correct direction?
 4. Check the opening of the needle valve.
 5. Is the throttle lever moving correctly?
(Is the throttle held?)
 6. Check that the engine plug is working correctly?
 7. Check if there's any damage to the silicon tubing or if there's any pressure in them that would hinder the smooth flow of fuel.
 8. Is the fuel filter clean?
 9. Is there too much fuel flowing into the engine?
→ Remove the engine plug and turn the engine using the starter to blow all the fuel out.

症状1 Symptom 1

プラグヒートをはずすと止まる。
Engine stops when the plug heating is removed.

チェック Check

1. スロー絞りの調整
 2. ヘッドをしっかりと押さえて カラぶかしをする。
 3. 燃料又はプラグの交換
1. Adjust the slow throttle.
 2. Firmly hold the rotor head down and let the engine idle.
 3. Replace the plug or fuel.

症状2 Symptom 2

しばらく回転して止まる。
Engine stops after running a short time.

チェック Check

1. スロットルスティック又はトリムを少し上げる。
 2. スロー絞りの調整
 3. 燃料又はプラグの交換
1. Slightly raise the throttle stick or trim.
 2. Adjust the slow throttle.
 3. Replace the plug or fuel.

もう一度
チャレンジ
Try again.

どうしてもダメな時は
If it doesn't work no matter what
you do

お買上げ店へご相談下さい。
Consult your dealer

4. メンテナンス編 Maintenance

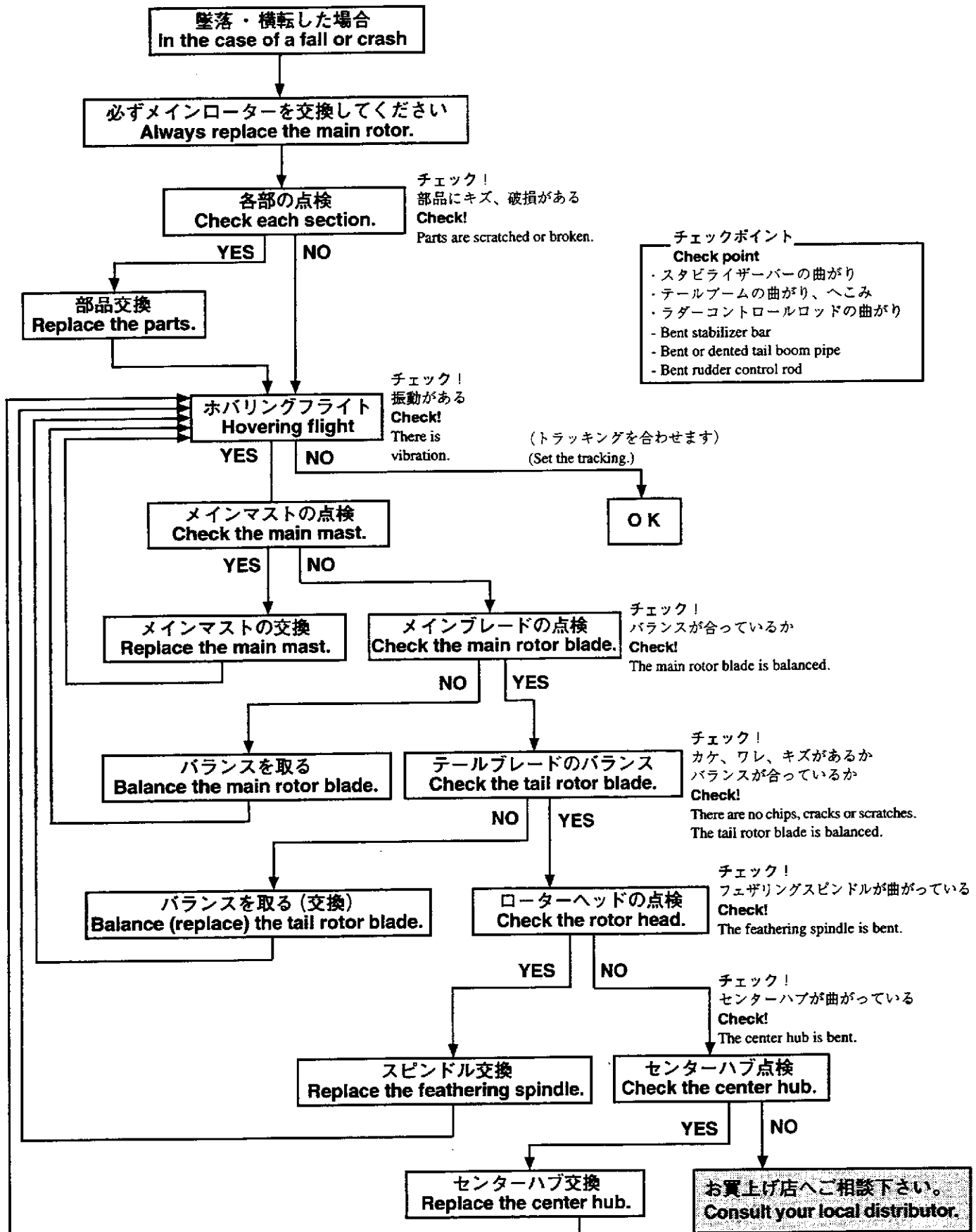

- チェックポイント**
Check point
- ・スタビライザーバーの曲がり
 - ・テールブームの曲がり、へこみ
 - ・ラダーコントロールロッドの曲がり
 - Bent stabilizer bar
 - Bent or dented tail boom pipe
 - Bent rudder control rod

その他の原因
(チェック及び交換を必要とします。)
ダンパーゴムの摩擦・劣化
エンジックランクシャフトの曲がり
ブレードのそり

Other causes
(Requires checking and/or replacement.)
Wear or ageing of the damper rubber,
bent crankshaft, warped main rotor
blade.

I. メインマストの交換

I. Main mast replacement

Lock マークが付いているネジは、ネジロック剤をつけてください。

Apply thread locking agent to the screws indicated with Lock when assembling.

1. ローターヘッド部とウォッシュアウト部をつなぐリンクageロッドを外します。
1. Remove the linkage rod between the rotor head and wash-out.

2. ローターヘッド Assy の M3X18CS を取外します。
2. Remove the rotor head assembly M3X18CS.

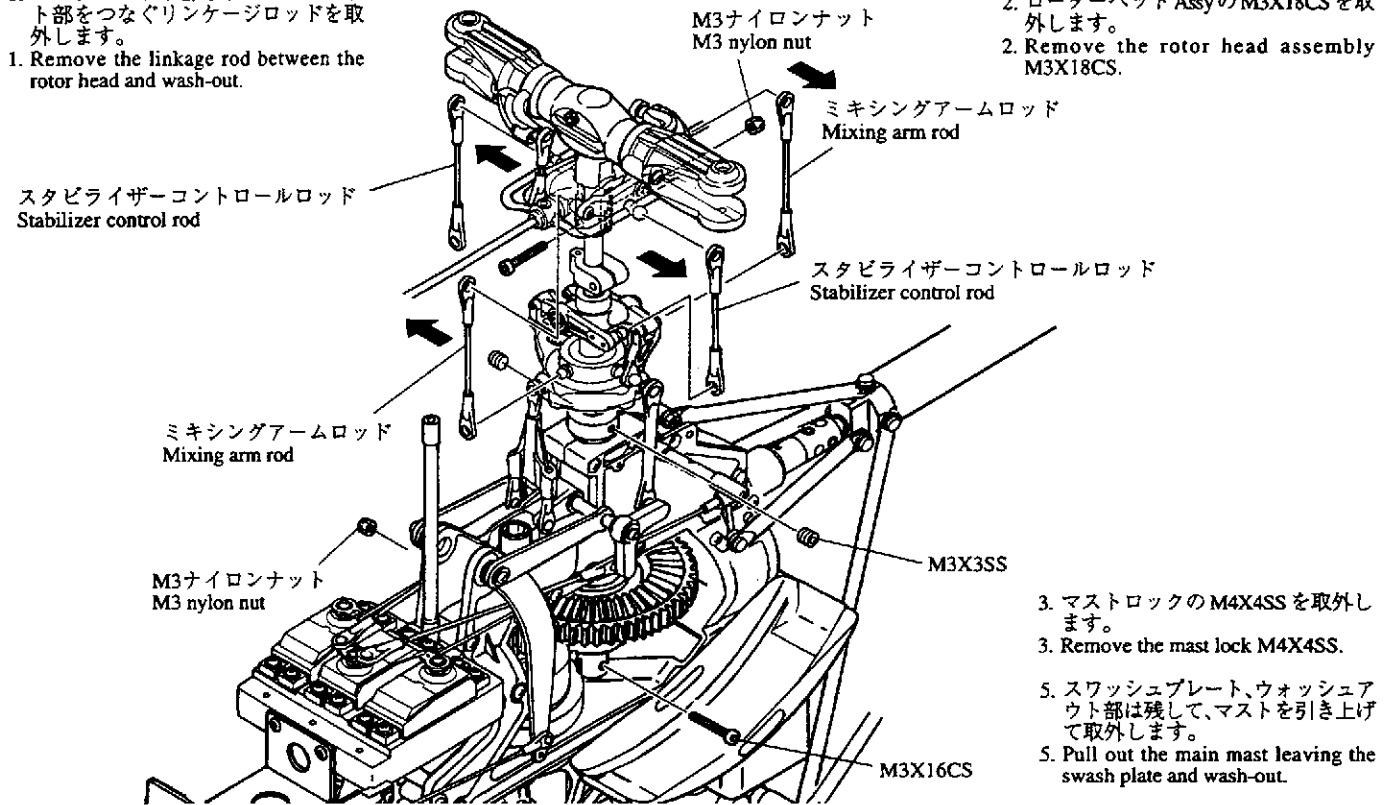

4. メインギヤ Assy の M3X16CS を取外します。
4. Remove the main gear assembly M3X16CS.

3. マストロックの M4X4SS を取外します。
3. Remove the mast lock M4X4SS.
5. スワッシュプレート、ウォッシュアウト部は残して、マストを引き上げて取外します。
5. Pull out the main mast leaving the swash plate and wash-out.

キズがある場合は、ヤスリで削ってください。
Use a file to remove any scratches.

マストロック
Mast lock

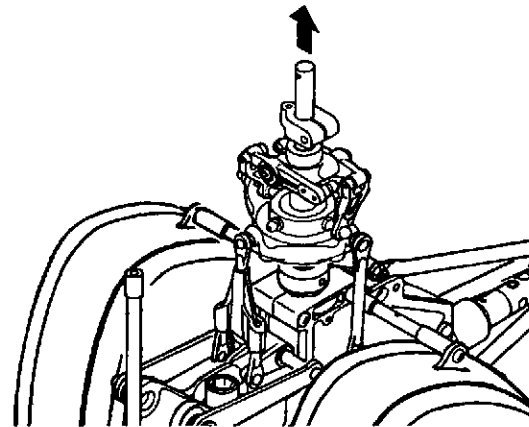

II. スタビライザーバーの交換

II. Stabilizer bar replacement

M4X4SS

1. スタビストッパーの M4X4SS を取外します。
1. Remove the stabilizer stopper M4X4SS.

2. スタビブレードの片方を取外します。
2. Remove one of the stabilizer blades.

曲がり方がひどい時は、手前でカットすると抜きやすくなります。その時、切断面にバリが残ったら、ヤスリで取除きます。
If the stabilizer bar is badly bent, cutting the end nearest will make it easier to remove. Use a file to remove any burrs that may be left after the cutting.

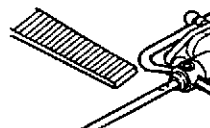
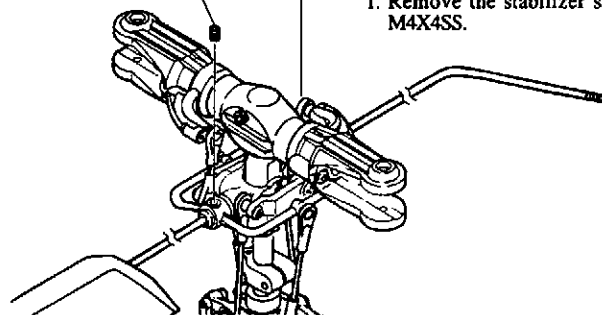

M4X4SS の取付個所がキズとなっている時は、ヤスリで削ります。
Use a file to remove any scratches near the M4X4SS.

III. スピンドルの交換

2. ブレードホルダーのM4ナイロンナットを取外します。
2. Remove the blade holder M4 nylon nuts.

M4ナイロンナット
M4 nylon nut

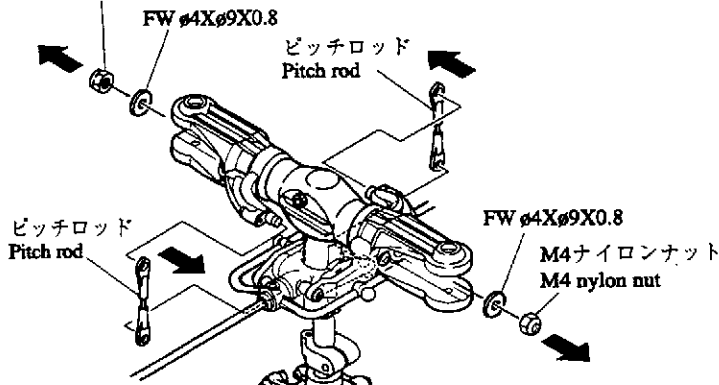

1. リンケージロッドを外します。
1. Remove the linkage rod.

III. Spindle replacement

3. ブレードホルダーをはずし、スピンドルを引き抜きます。
3. Remove the blade holders and pull out the spindle.

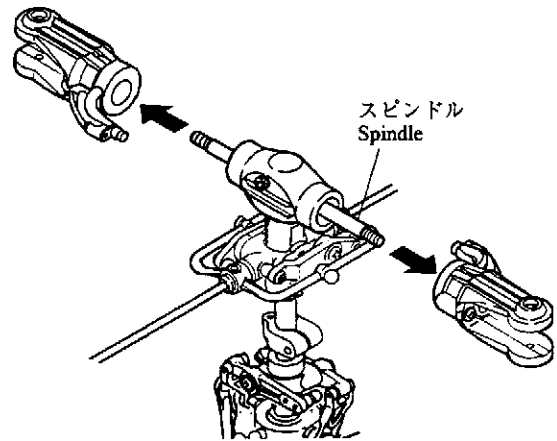

IV. センターハブの交換

1. IIを参考にスタビライザーバー、スタビライザーアームを取外します。
1. Remove the stabilizer bar and stabilizer arm in accordance with II.

2. IIIを参考にブレードホルダー、スピンドルを取外します。
2. Remove the blade holders and spindle in accordance with III.

3. M3X6PHをゆるめ、シーソーをはずします。
3. Loosen the M3X6PH and remove the seesaw.

4. ヨークのM3X8CSをゆるめ、ヨークを取出します。
4. Loosen the yoke M3X8CS and remove the yoke.

4. Loosen the yoke M3X8CS and remove the yoke.

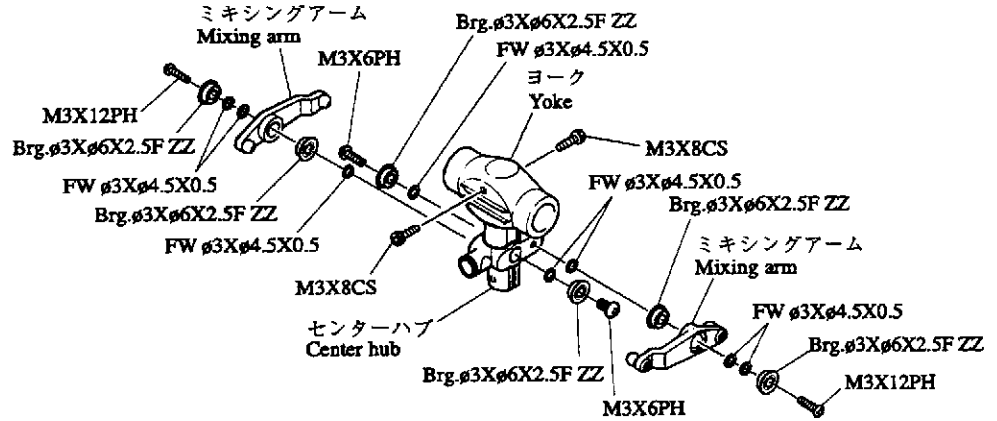

IV. Center hub replacement

V. エンジンの脱着

1. マフラーを取外します。
1. Remove the muffler.

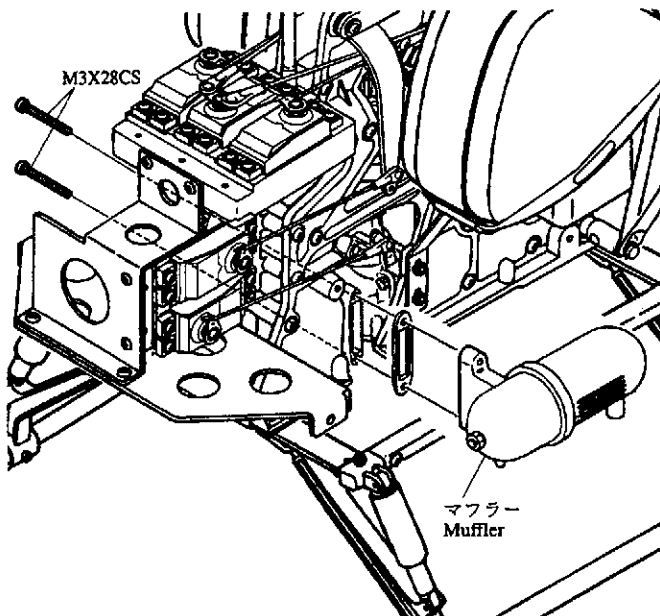

V. Engine replacement

2. エンジンブロックを留めているM3X14CS取り外します。
2. Remove the engine block M3X14CS.

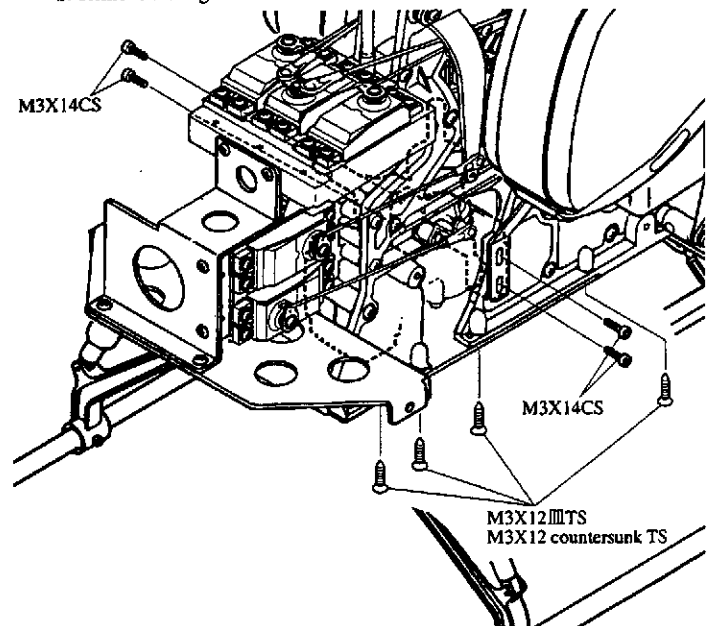

パーツリスト
Parts list

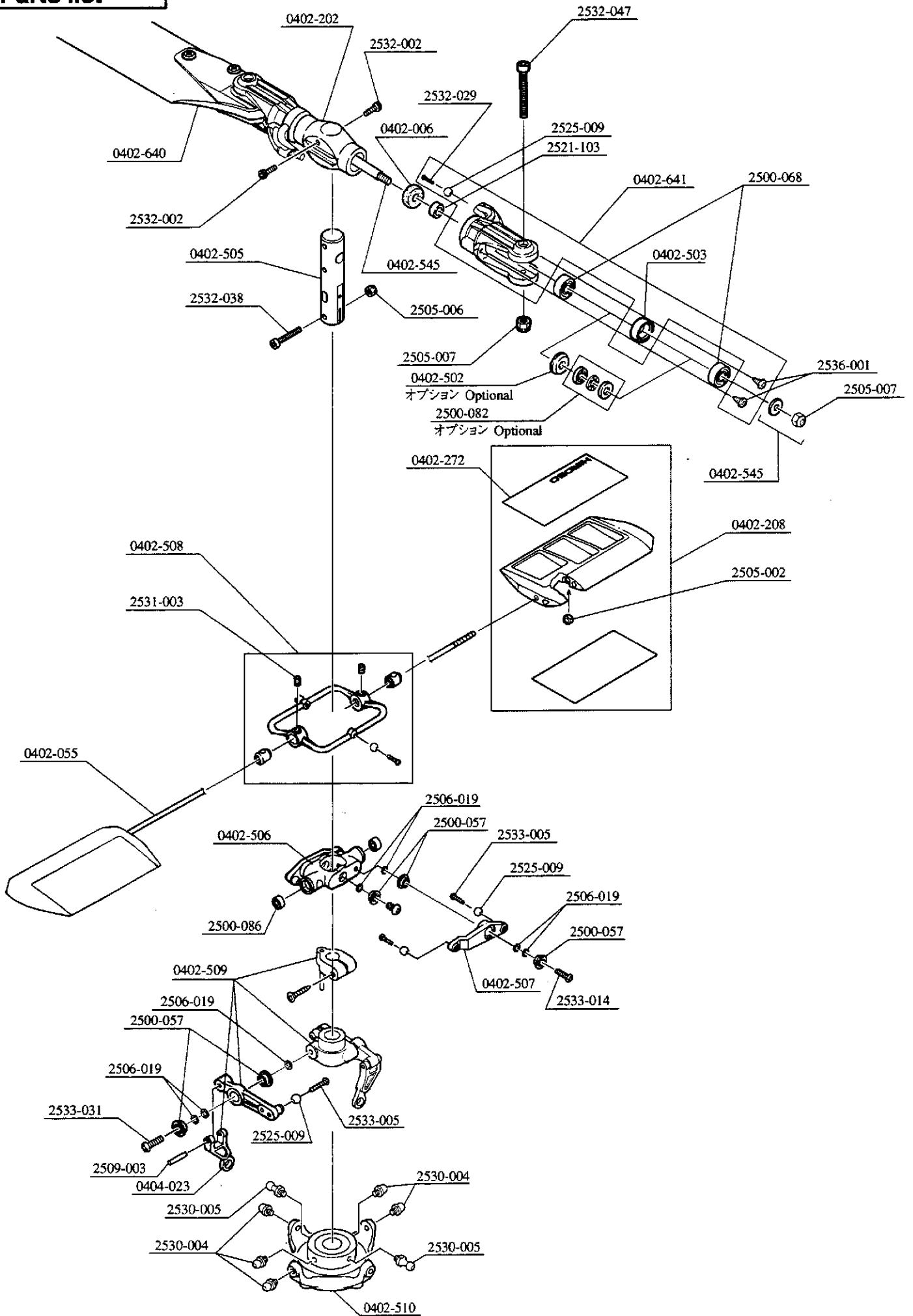

* The prices in parentheses are the prices excluding consumption tax.

コードNo. Code No.	品名 Particulars	入数 Qty	税込価格 (税抜価格) 円 Price (Yen)	備考 Remarks
0402-006	ダンパーゴム Damper rubber	4	420 (400)	
0402-055	スタビライザーバー Stabilizer bar	2	840 (800)	
0402-202	ZSヨーク ZS yoke	1	735 (700)	
0402-208	スタビライザーブレード Stabilizer blade	2	1,260 (1,200)	ナット,スタビブレードフィルム付 Nuts and stabilizer blade film attached
0402-272	スタビブレードフィルム Stabilizer blade film	4	420 (400)	
0402-502	スラストワッシャー Thrust washer	2	525 (500)	オプションBrg.φ5X10スラストと共に使用可 May be used with option brg. φ5X10 thrust
0402-503	BRG.カラーφ9X13X6 Brg. collar φ9X13X6	2	315 (300)	
0402-505	SFセンターハブ H=58 SF center hub H=58	1	1,050 (1,000)	ネジ,ナイロンナット付 Screws and nylon nuts attached
0402-506	SFシーソー SF seesaw	1	735 (700)	ネジ,ワッシャー,メタル付 Screws, washers, and metal attached
0402-507	SFミキシングアーム SF mixing arm	2	630 (600)	ボール,ネジ,ワッシャー,メタル付 Ball, screws, washers, and metal attached
0402-508	SFスタビコントロールアームセット SF stabilizer control arm set	1	630 (600)	スタビストッパー,ボール,ネジ付 Stabilizer stopper, ball, and screws attached
0402-509	SFウォッシュアウトセット SF wash-out set	1式 1 set	1,470 (1,400)	ボール,ネジ,ワッシャー,メタル付 Ball, screws, washers, and metal attached
0402-510	SFスワッシュプレートAssy SF swashplate Assembly	1	4,725 (4,500)	
0402-545	SFフェザリングスピンドル SF feathering spindle	1	315 (300)	ワッシャー,ナイロンナット付 Washers and nylon nuts attached
0402-640	BE2メインブレード L=550 BE2 main blade L=550	2	2,940 (2,800)	取り付け穴φ4ルートエンド組立済 Pre-assembled root end with φ4 holes
0402-641	SF2ブレードホルダー SF2 blade holder	2	1,260 (1,200)	メインブレード取付け穴φ4 Main blade with φ4 holes
0404-023	ラジアスアーム Radius arm	2	315 (300)	
2500-057	Brg. φ3Xφ6X2.5F ZZ	2	1,260 (1,200)	オプション Option
2500-068	Brg. φ5Xφ13X4ZZ	2	1,260 (1,200)	
2500-082	Brg. φ 5X φ 10X4Hスラスト Brg. φ 5X φ 10X4H thrust	2	1,680 (1,600)	オプション0402-502別途必要 Must have option 0402-502 (sold separately)
2500-086	Brg. φ3Xφ7X3ZZ	2	1,260 (1,200)	オプション option
2505-002	M3ナット M3 nut	20	210 (200)	
2505-006	M3ナイロンナット M3 nylon nut	10	210 (200)	
2505-007	M4ナイロンナット M4 nylon nut	10	210 (200)	
2506-019	FW3X4.5X0.5T	10	210 (200)	
2509-003	ニードルピンφ 2X11.8 Needle pin φ 2X11.8	2	315 (300)	
2521-103	カラー5X8X5.5 Collar 5X8X5.5	2	525 (500)	
2525-009	φ5ボール(AL) φ5 ball (AL)	10	525 (500)	
2530-004	ピボットボルト(D) φ5X5XM3 Pivot bolt (D) φ5X5XM3	2	420 (400)	
2530-005	ピボットボルト(E) φ5X7XM3 Pivot bolt (E) φ5X7XM3	2	315 (300)	
2531-003	セットスクリューM4X4 Set screw M4X4	10	315 (300)	
2532-002	キャップスクリューM3X8 Cap screw M3X8	10	420 (400)	
2532-029	キャップスクリューM2X10 Cap screw M2X10	10	840 (800)	
2532-038	キャップスクリューM3X18 Cap screw M3X18	10	420 (400)	
2532-047	キャップスクリューM4X28 Cap screw M4X28	10	630 (600)	
2533-005	ナベ頭ビスM2X8 Pan-head screw M2X8	20	105 (100)	
2533-014	ナベ頭ビスM3X12 Pan-head screw M3X12	20	105 (100)	
2533-031	ナベ頭ビスM3X10 Pan-head screw M3X10	20	105 (100)	
2536-001	タッピングスクリューM3X8 トラス Tapping screw M3X8 truss	10	105 (100)	

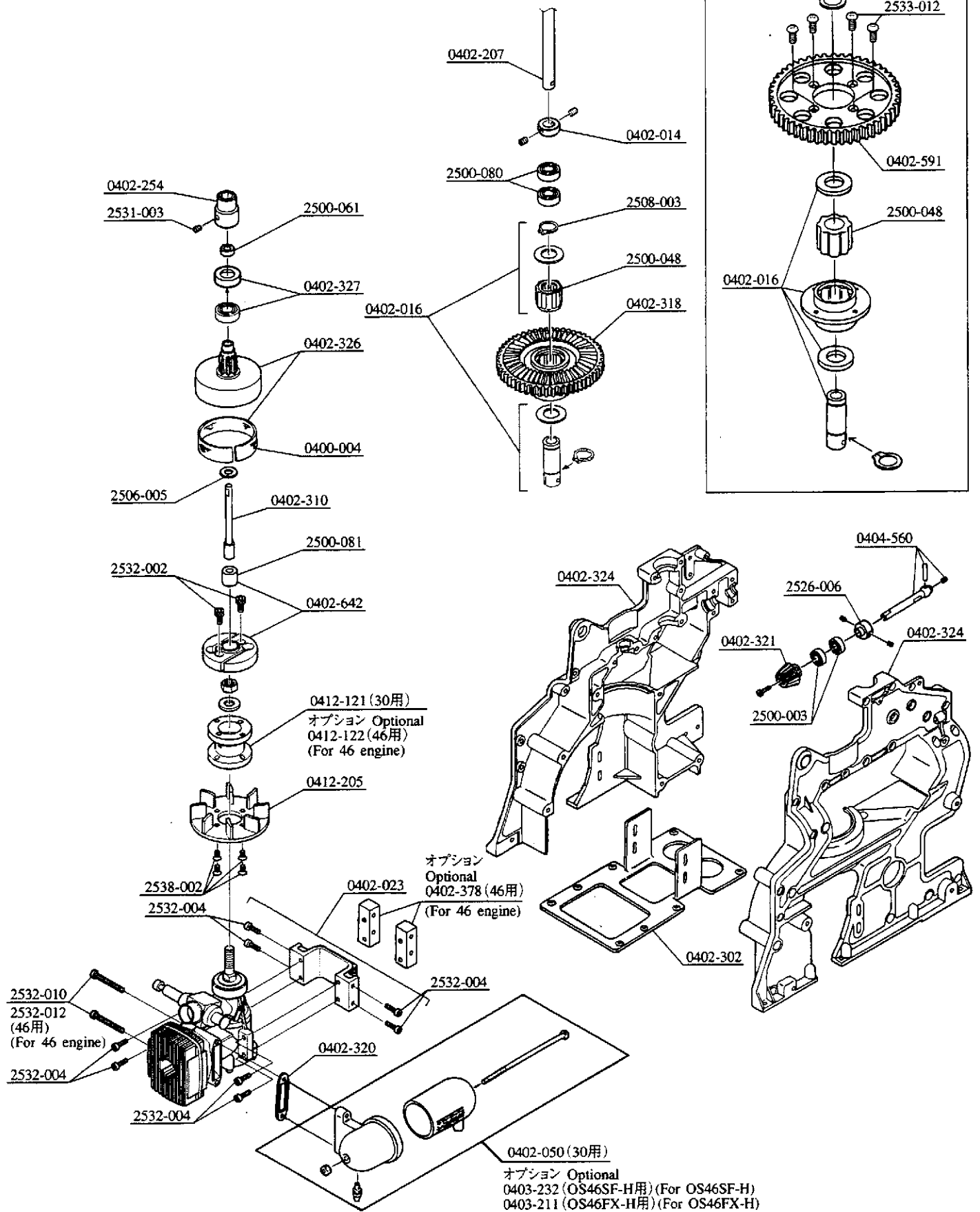
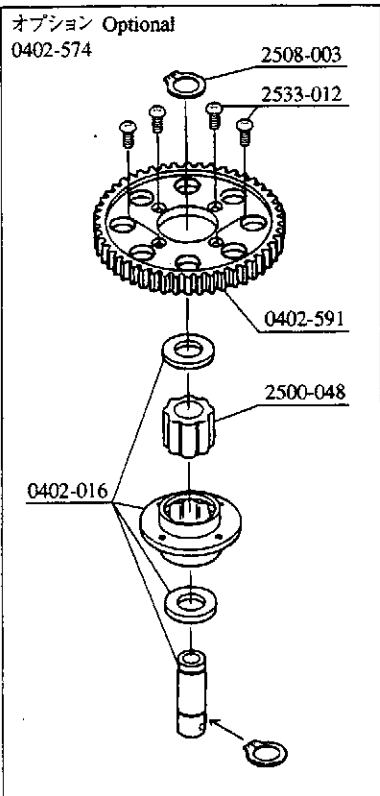
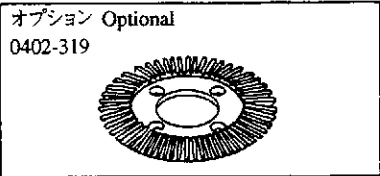

* The prices in parentheses are the prices excluding consumption tax.

コードNo. Code No.	品名 Particulars	入数 Q'ty	税込価格 (税別価格) 円 Price (Yen)	備考 Remarks
0400-004	金属製クラッチベルライニング Metal clutch bell lining	2	210 (200)	
0402-014	マストロックφ8 Mast lock φ8	1	315 (300)	
0402-016	オートロクラッチセット Auto-rotation clutch set	1式 1 set	3,150 (3,000)	
0402-023	32用エンジンマウント Engine mount for 32 engine	1	1,470 (1,400)	ネジ、FW付 With screws and FWs
0402-050	マフラーセット Muffler set	1式 1 set	2,100 (2,000)	
0402-207	ZS メインマスト P=170 ZS main mast P=170	2	1,050 (1,000)	
0402-254	SE スターターカップリング SE starter coupling	1	525 (500)	
0402-302	S-30 エンジンプレート S-30 engine plate	1	2,940 (2,800)	
0402-310	S-30 スターターシャフト S-30 starter shaft	1	840 (800)	
0402-318	S-30 メインギヤ S-30 main gear	1	735 (700)	
0402-319	SE ベベルギヤ SE bevel gear	1	525 (500)	
0402-320	S-30 マフラー Spacer T=2.0 S-30 muffler spacer T=2.0	1	525 (500)	
0402-321	S-30 金属製ベベルピニオンギヤ S-30 metal made bevel pinion gear	1	2,100 (2,000)	30ラマ用のシャフトが付属しています。(シュワイザーには使用しません) The shaft for the 30 Lama is included. (This is not used for the Schweizer.)
0402-324	S-30 メインフレームセット S-30 main frame set	1式 1 set	3,465 (3,300)	
0402-326	S-30 SE クラッチベル S-30 SE clutch bell	1	4,200 (4,000)	
0402-327	S-30 クラッチ用 Brg. (カラー付) S-30 clutch bearing (with collar)	1	735 (700)	
0402-378	S-30 46用エンジンマウント S-30 engine mount for 46 engine	1式 1 set	1,575 (1,500)	
0402-574	SE メインギヤ Assy SE main gear assembly	1式 1 set	8,190 (7,800)	
0402-591	SE メインギヤ (77T) SE main gear (77T)	1	3,990 (3,800)	
0402-642	SE2 クラッチシュー SE2 clutch shoe	1	3,360 (3,200)	
0403-211	46用マフラー(OS46 FX-H用) Muffler for 46 engine (for OS46 FX-H)	1	2,100 (2,000)	
0403-232	46用マフラー(OS46 SF-H用) Muffler for 46 engine (for OS46 SF-H)	1	2,100 (2,000)	
0404-560	ボール付ジョイント軸 Joint shaft with ball	1	1,260 (1,200)	
0412-121	SDフライホイール30用 SD flywheel for 30 engine	1	2,100 (2,000)	
0412-122	SDフライホイール50用 SD flywheel for 50 engine	1	2,625 (2,500)	46エンジン使用可 Usable with a 46 engine
0412-205	SDクーリングファン SD cooling fan	1	525 (500)	0402-518 SFクーリングファン使用可 0402-518 SF cooling fan usable
2500-003	Brg. φ5 X φ11 X 5 ZZ	2	1,260 (1,200)	
2500-048	Brg. φ12 X 16Lワンウェイ Brg. φ12 X 16L one-way	1	1,575 (1,500)	
2500-061	Brg. φ4 X φ9 X 4 ZZ	2	1,260 (1,200)	
2500-080	Brg. φ8 X φ19 X 6 ZZ	2	1,260 (1,200)	
2500-081	Brg. φ6 X 12Lワンウェイ Brg. φ6 X 12L one-way	1	1,260 (1,200)	
2506-005	FW4X6X0.5T	10	105 (100)	SFスターターシャフトとSFクラッチベルの間に使用 Use in between the SF starter shaft and SF clutch bell.
2508-003	ストップリングS-12 Stop ring S-12	5	525 (500)	
2526-006	ストッパー φ5 X 12 X 8 Stopper φ5 X 12 X 8	1	315 (300)	
2531-003	セットスクリュー M4 X 4 Set screw M4 X 4	10	315 (300)	
2532-002	キャップスクリュー M3 X 8 Cap screw M3 X 8	10	420 (400)	
2532-004	キャップスクリュー M3 X 12 Cap screw M3 X 12	10	420 (400)	
2532-010	キャップスクリュー M3 X 28 Cap screw M3 X 28	10	420 (400)	
2532-012	キャップスクリュー M3 X 35 Cap screw M3 X 35	10	420 (400)	0403-232, 0403-211取付の場合 For 0403-232, 0403-211 attaching.
2533-012	ナベアタマビス M3 X 8 Pan head screw M3 X 8	20	105 (100)	
2538-002	サラビス M3 X 6 Countersunk screw M3 X 6	10	210 (200)	

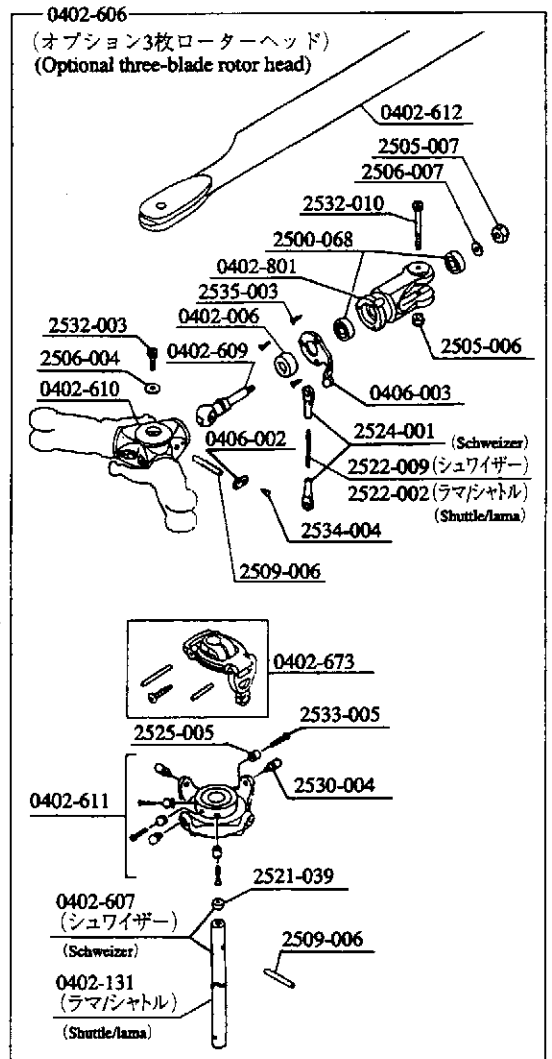
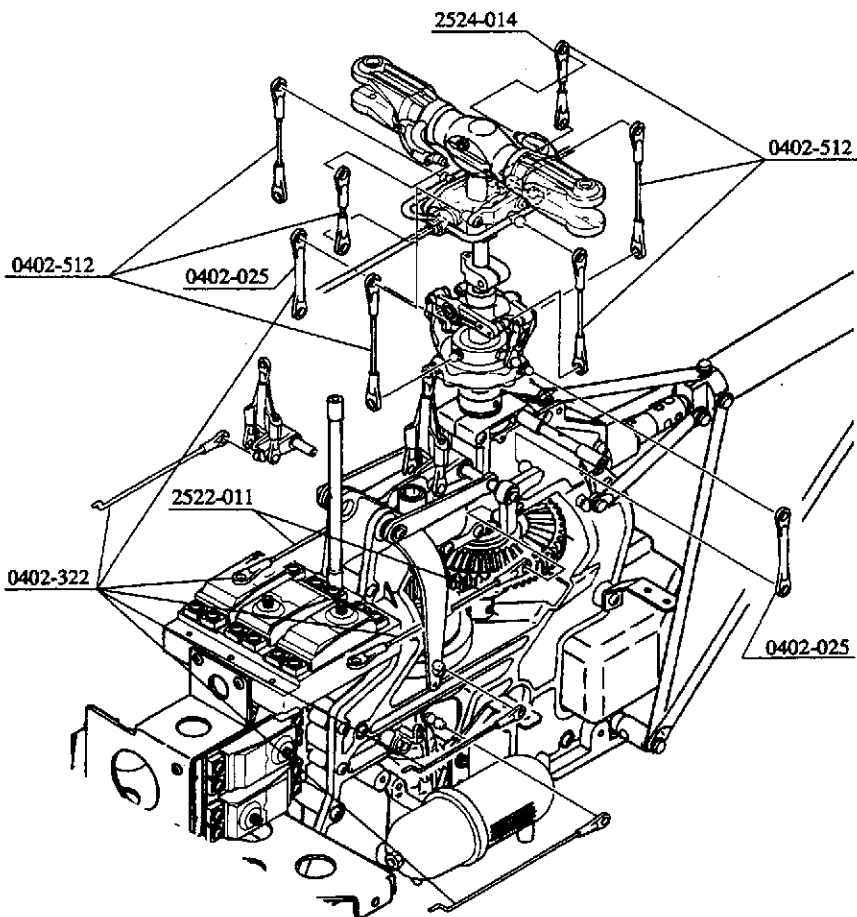
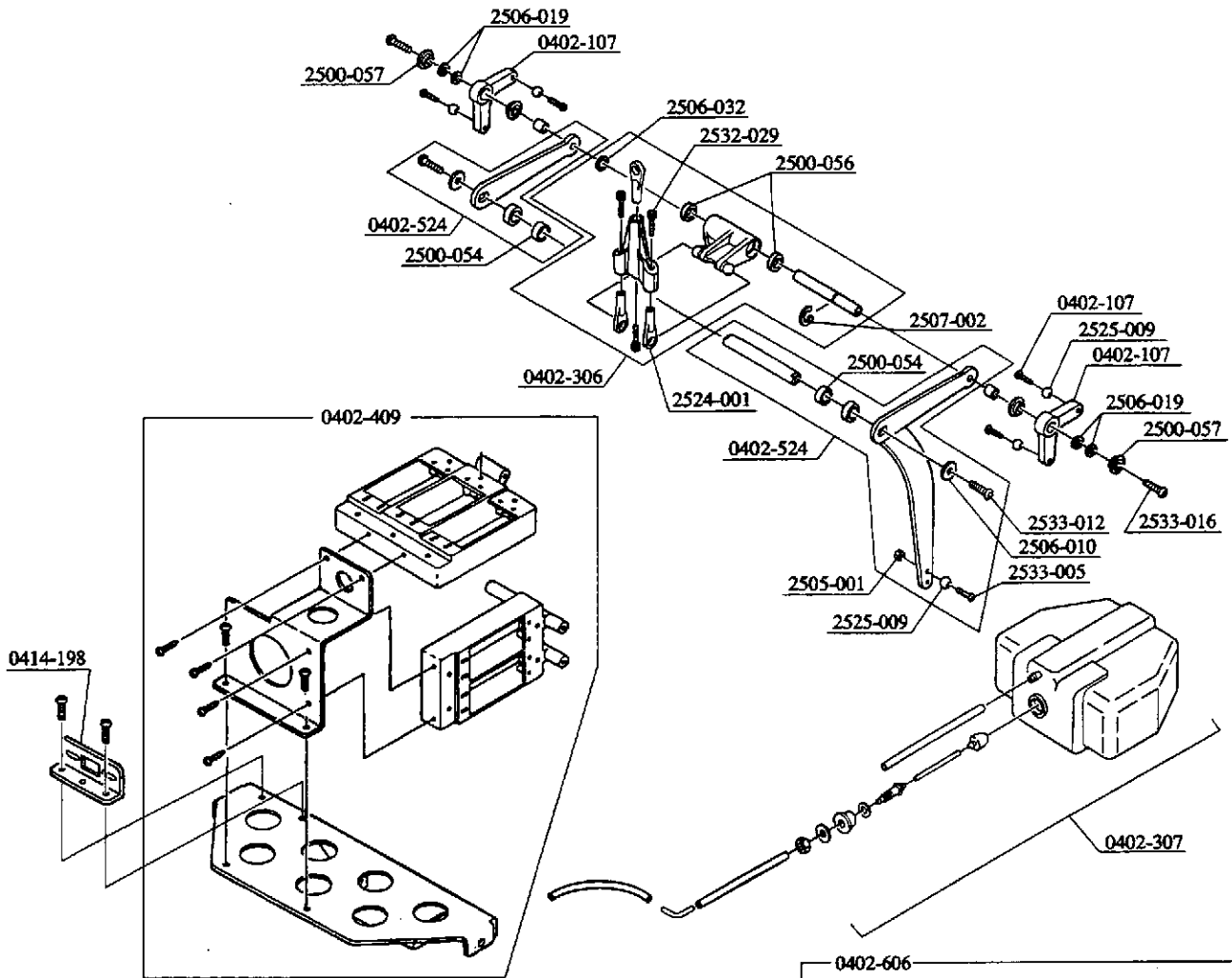

* The prices in parentheses are the prices excluding consumption tax.

コードNo. Code No.	品名 Particulars	入数 Qty	税込価格 (税抜価格) 円 Price (Yen)	備考 Remarks
0402-006	ダンパーゴム Damper rubber	4	420 (400)	
0402-025	Wリンクセット W-link set	1 式 1 set	630 (600)	
0402-107	NS エルロンレバーセット NS aileron lever set	1 式 1 set	630 (600)	
0402-131	メインマスト MRB-III R/H Main mast MRB-III R/H	1	840 (800)	
0402-306	S-30 エレベーターレバーセット S-30 elevator lever set	1 式 1 set	1,050 (1,000)	
0402-307	S-30 300cc 燃料タンク S-30 300cc fuel tank	1 式 1 set	1,050 (1,000)	
0402-322	S-30 リンケージセット S-30 linkage set	1 式 1 set	1,260 (1,200)	メインフレーム用 For main frame
0402-409	SW サーボマウントセット SW servo mount set	1 式 1 set	3,360 (3,200)	ビス付 With screw
0402-512	SF リンケージセット SF linkage set	1 式 1 set	735 (700)	
0402-524	SF コレクトピッチレバーセット SF collective pitch lever set	1 式 1 set	945 (900)	
0402-606	MRB-III コンバージョンセット MRB-III conversion set	1 式 1 set	18,900 (18,000)	
0402-607	MRB-III メインマスト MRB-III main mast	1	1,260 (1,200)	カラー付 With collar
0402-609	MRB-III フェザリングスピンドル MRB-III feathering spindle	2	1,050 (1,000)	
0402-610	MRB-III ヨーク MRB-III yoke	1	1,050 (1,000)	
0402-611	MRB-III スワッシュプレート Assy MRB-III swash plate assembly	1	5,250 (5,000)	
0402-612	MRB-III メインブレード L=476 MRB-III main blade L=476	3	4,200 (4,000)	ウエイト付 With weight
0402-673	ラジアスアーム Assy Radius arm assembly	1	735 (700)	
0402-801	ブレードホルダー Blade holder	1	1,260 (1,200)	
0406-002	フラッピングキャップ Flapping cap	2	315 (300)	
0406-003	ピッチアームセット Pitch arm set	3	1,050 (1,000)	
0414-198	スイッチプレート Switch plate	1	735 (700)	
2500-054	Brg. ø6 X ø10 X 3 ZZ	2	1,260 (1,200)	
2500-056	Brg. ø5 X ø8 X 2.5 ZZ	2	1,260 (1,200)	
2500-057	Brg. ø3 X ø6 X 2.5F ZZ	2	1,260 (1,200)	
2500-068	Brg. ø5 X ø13 X 4 ZZ	2	1,260 (1,200)	
2505-001	M2 ナット M2 nut	20	210 (200)	
2505-006	M3 ナイロンナット M3 nylon nut	10	210 (200)	
2505-007	M4 ナイロンナット M4 nylon nut	10	210 (200)	
2506-004	FW 3 X 8 X 0.5T	20	105 (100)	
2506-007	FW 4 X 10 X 0.8T	20	105 (100)	
2506-010	FW 3 X 9 X 1T	20	105 (100)	
2506-019	ø3 X 4.5 X 0.5FW	10	210 (200)	
2506-032	FW 5 X 7 X 0.4T	5	315 (300)	
2507-002	Eリング ø4 E-ring ø4	10	105 (100)	
2509-006	ニードルピン 3X21.8 Needle pin 3X21.8	2	315 (300)	
2521-039	カラー 4 X 6 X 2 Collar 4 X 6 X 2	2	420 (400)	
2522-002	アジャストロッド M2X25 Adjust rod M2X25	5	525 (500)	
2522-009	アジャストロッド M2X70 Adjust rod M2X70	5	525 (500)	
2522-011	アジャストロッド M2X90 Adjust rod M2X90	5	525 (500)	
2524-001	M2 ロッドエンド M2 rod end	10	525 (500)	
2524-014	ロッドエンド M2X12.5 Rod end M2X12.5	10	525 (500)	
2525-005	ø5 ボール台付 ø5 ball with stand	1	1,050 (1,000)	
2525-009	ø5 ボール (AL) ø5 ball (AL)	10	525 (500)	
2530-004	ピボットボルト (E) ø5 X 5 X M3 Pivot bolt (E) ø5 X 5 X M3	2	420 (400)	
2532-003	キャップスクリュー M3 X 10 Cap screw M3 X 10	10	420 (400)	
2532-010	キャップスクリュー M3 X 28 Cap screw M3 X 28	10	420 (400)	
2532-029	キャップスクリュー M2 X 10 Cap screw M2 X 10	10	840 (800)	
2533-005	ナベアタマビス M2 X 8 Pan head screw M2 X 8	20	105 (100)	
2533-012	ナベアタマビス M3 X 8 Pan head screw M3 X 8	20	105 (100)	
2533-016	ナベアタマビス M3 X 18 Pan head screw M3 X 18	20	105 (100)	
2534-004	タッピングスクリュー M2 X 5 クロ Tapping screw M2 X 5 black	10	105 (100)	
2535-003	タッピングスクリュー M2X6 皿 クロ Tapping screw M2X6 countersunk black	10	105 (100)	
2538-003	サラビス M3 X 12 Countersunk screw M3 X 12	10	210 (200)	

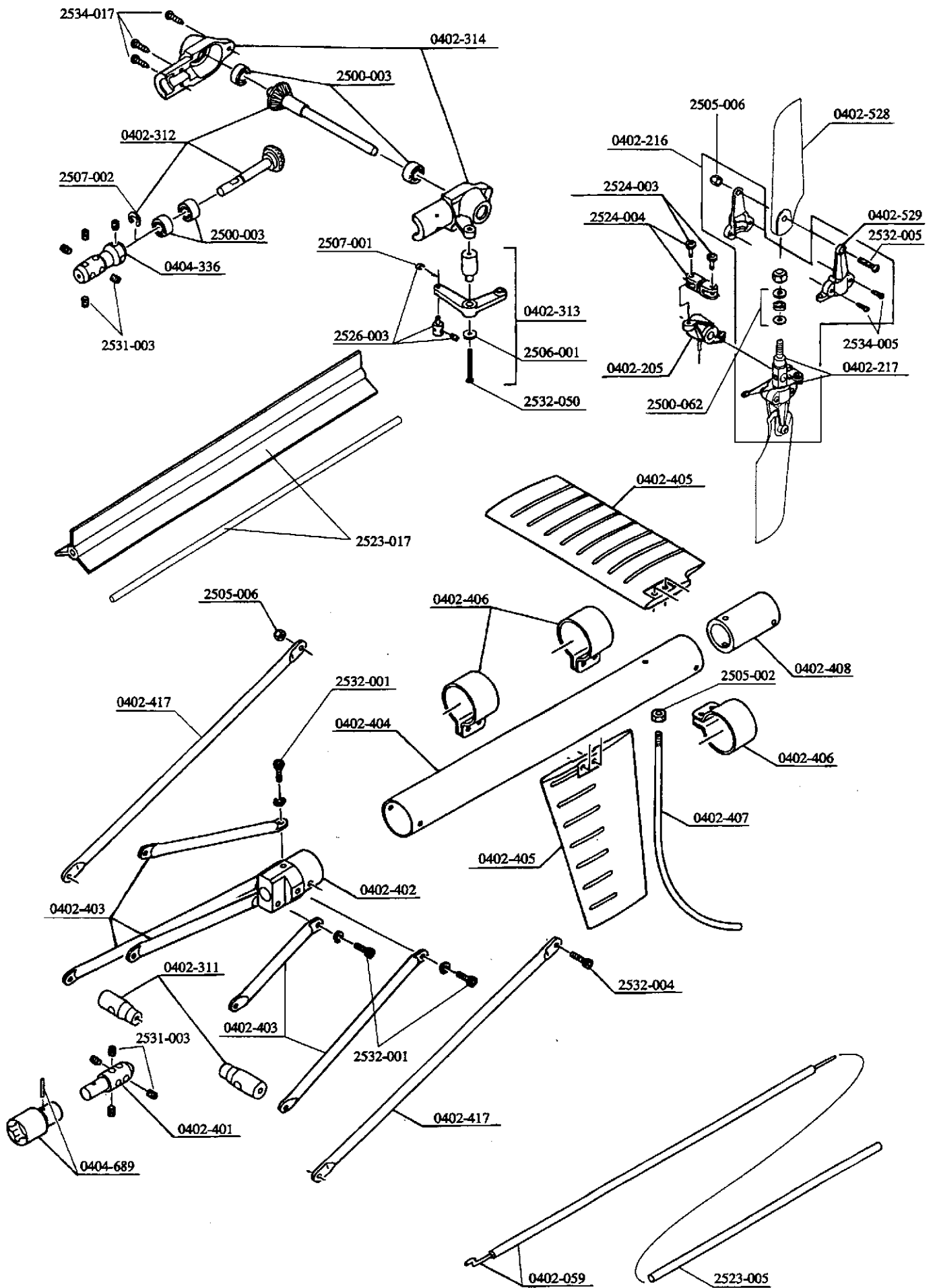

* The prices in parentheses are the prices excluding consumption tax.

コードNo. Code No.	品名 Particulars	入数 Qty	税込価格 (税抜価格) 円 Price (Yen)	備考 Remarks
0402-059	ラダーコントロールシャフトセット Rudder control shaft set	1式 1 set	420 (400)	パイプ付 With pipe
0402-205	ZS テールピッチプレートセット ZS tail pitch plate set	1式 1 set	1,680 (1,600)	
0402-216	テールハウジングAssy Tail housing assembly	1式 1 set	2,625 (2,500)	
0402-217	ZS テールハウジング ZS tail housing	1	630 (600)	
0402-311	S-30 フレームクロスメンバー S-30 frame cross member	1式 1 set	1,260 (1,200)	
0402-312	S-30 テールギヤセット S-30 tail gear set	1式 1 set	1,365 (1,300)	
0402-313	S-30 テールピッチレバーセット S-30 tail pitch lever set	1式 1 set	525 (500)	
0402-314	S-30 テールギヤBOXセット S-30 tail gear box set	1式 1 set	525 (500)	
0402-401	SW ユニバーサルシャフト SW universal shaft	1	735 (700)	ビス付 With screws
0402-402	SW テールブームホルダー SW tail boom holder	1	840 (800)	ビス付 With screws
0402-403	SW テールトラスセット SW tail truss set	1式 1 set	2,625 (2,500)	トラス5本、ビス付 With 5 trusses and screw
0402-404	SW テールブームパイプ L=564 SW tail boom pipe L=564	1	1,050 (1,000)	
0402-405	SW 尾翼セット SW stabilizer set	1式 1 set	840 (800)	ビス付 With screws
0402-406	SW 尾翼バンド SW stabilizer band	3	525 (500)	
0402-407	SW テールスキッド SW tail skid	1	315 (300)	ナット付 With nut
0402-408	SW テールギヤホルダー SW tail gear holder	1	630 (600)	
0402-417	SW テールブームブレースセット(SUS) SW tail boom brace set (SUS)	2	1,260 (1,200)	
0402-528	SF テールブレード L=77 SF tail blade L=77	2	525 (500)	
0402-529	SF テールブレードホルダー SF tail blade holder	1	420 (400)	
0404-336	テールジョイントφ2 Tail joint φ2	1	735 (700)	M4×4SS付 With M4×4SS
0404-689	EXユニバーサルハブφ7 EX universalhub φ7	1	1,260 (1,200)	ロールピン付 With roll pin
2500-003	Brg. φ5 X φ11 X 5 ZZ	2	1,260 (1,200)	
2500-062	Brg. φ4X φ9X4H スラスト Brg. φ4X φ9X4H thrust	2	1,260 (1,200)	
2505-002	M3ナット M3 nut	20	210 (200)	
2505-006	M3ナイロンナット M3 nylon nut	10	210 (200)	
2506-001	FW2X6X0.4T	20	105 (100)	
2507-001	Eリングφ1.5 E ring φ1.5	10	105 (100)	
2507-002	Eリングφ4 E ring φ4	10	105 (100)	
2523-005	SUSパイプφ1.2 X 1000 SUS pipe φ1.2 X 1000	5	3,675 (3,500)	
2523-017	テールドライブシャフトセット Tail drive shaft set	1	735 (700)	
2524-003	ロッドエンドピン M2 X 4.5 Rod end pin M2 X 4.5	10	315 (300)	
2524-004	ダブルリンクピンタイプ Double link pin type	2	315 (300)	
2526-003	アジャストストッパー Adjustment stopper	2	315 (300)	
2531-003	セットスクリュー M4X4 Set screw M4X4	10	315 (300)	
2532-001	キャップスクリュー M3X6 Cap screw M3×6	10	420 (400)	
2532-004	キャップスクリュー M3X12 Cap screw M3×12	10	420 (400)	
2532-005	キャップスクリュー M3X16 Cap screw M3×16	10	420 (400)	
2532-050	キャップスクリュー M2X20 Cap screw M2×20	2	840 (800)	
2534-005	タッピングスクリュー M2X102種スリワリ Tapping screw M2X10-2 split end	10	105 (100)	
2534-017	タッピングスクリュー M2.6X8 Tapping screw M2.6X8	10	105 (100)	

* The prices in parentheses are the prices excluding consumption tax.

コードNo. Code No.	品名 Particulars	入数 Qty	税込価格 (税抜価格)円 Price (Yen)	備考 Remarks
0402-410	SWオレオ式ランディングギヤAssy SW landing gear ASSY with Oleo pneumatic shock absorber	1 式 1 set	4,515 (4,300)	
0402-412	SWオレオ式スキッドプレートセット SW skid plate set for Oleo pneumatic shock absorber	1 式 1 set	1,260 (1,200)	スキッドプレート、サイドステー各2 With skid plate, side stay 2 for each
0402-413	SW キャビンセット SW cabin set	1 式 1 set	2,940 (2,800)	
0402-414	SW ダミータンクセット SW dummy tank set	1 式 1 set	1,890 (1,800)	取付ステー、ビス、ナット付 With mounting stay, screw, nut
0402-415	SW デカールセット SW decal set	1 式 1 set	1,680 (1,600)	デカール(A), (B) Decal (A), (B)
0402-418	SWシュワイザー説明書 SW Schweizer instruction manual	1	2,100 (2,000)	
0404-547	SX キャビンダンパーブッシュセット SX cabin damper bush set	1 式 1 set	525 (500)	
0404-696	EXスキッドパイプ EX skid pipe	1 式 1 set	1,575 (1,500)	キャップ付 With cap
2505-001	M2ナット M2 nut	20	210 (200)	
2505-006	M3ナイロンナット M3 nylon nut	10	210 (200)	
2506-010	FW3X9X1T	20	105 (100)	
2511-021	クロスメンバーM3×105 Cross member M3×105	1	420 (400)	
2511-022	クロスメンバーM3×53 Cross member M3×53	2	525 (500)	
2524-014	ロッドエンドM2×12.5 Rod end M2×12.5	10	525 (500)	
2532-001	キャップスクリューM3×6 Cap screw M3×6	10	420 (400)	
2532-003	キャップスクリューM3×10 Cap screw M3×10	10	420 (400)	
2532-005	キャップスクリューM3×16 Cap screw M3×16	10	420 (400)	
2532-028	キャップスクリューM2×8 Cap screw M2×8	10	840 (800)	
2532-041	キャップスクリューM3×14 Cap screw M3×14	10	420 (400)	
2533-003	M2ナベアタマビス X6 Pan head screw M2X6	20	105 (100)	
2533-013	ナベアタマビスM3X10 Pan head screw M3X10	20	105 (100)	
2534-007	タッピングスクリューM3X12クロ Tapping screw M3X12 black	10	105 (100)	
2534-012	タッピングスクリューM3X10 Tapping screw M3X10	10	105 (100)	
2534-013	タッピングスクリューM2.6X6 トラス2種 Tapping screw M2.6X6 truss No.2 type	10	210 (200)	
2539-012	両ネジM3×50 Thread screw M3×50	2	315 (300)	

FUTABA FF9-H

		1ch(AIL)	2ch(ELE)	3ch(THR)	4ch(RUD)	5ch(GYR)	6ch(PIT)	SW
E.POINT	(R/U)	100%	140%	100%	100%	100%	100%	
	(L/D)	100%	140%	70%	100%	100%	100%	
D/R	UP	100%	100%	----	100%	----	----	AIL:D ELE:A
	DN	80%	80%		100%			
EXP	UP	0%	0%	----	0%	----	----	Cond
	DN	0%	0%		0%			
F/S	(NORM)	○	○		○	○	○	
	(F/S)			60%				
REVERS		NORM	REV	REV	NORM	NORM	NORM	

		POS1	POS2	POS3	POS4	POS5
TH-CRV		NORM	0.0%	30.0%	50.0%	75.0%
		IDL1	75.0%	65.0%	65.0%	80.0%
PI-CRV		NORM	20.0%	45.0%	65.0%	80.0%
		IDL1	10.0%	25.0%	50.0%	72.5%
		HOLD	25.0%	42.0%	60.0%	80.0%

REVO.MIX	INH					
TH-HLD					ラダーオフセット	ACT
	ACT	ホルドポジション	0%		ラダーオフセット量	-20%

		AIL	ELE	RUD	
OFST-1	ACT	0%	0%	0%	スイッチ: Cond
OFST-2		0%	-20%	0%	
OFST-3		0%	-7%	0%	
GYRO	ACT	NORM	NOR	100%	スイッチ: Cond
		IDL1	NOR	70%	
		IDL2	NOR	70%	
		HOLD	NOR	80%	

- ※1. ジャイロはGY401を使用しています
GY401 is applied to the gyro.
- ※2. オフセットは実際の飛行に合わせて調整して下さい。
Adjust the offset to match actual flight conditions.
- ※3. 各コンディションは以下のような設定になっています。
The setting for each condition is as shown below.

NORM	ホバリング Hovering
IDL1	上空飛行 During flight
HOLD	オートローテーション Autorotation

JR X-3810

			AIL	ELEV	RUDD
DUAL-RATE	0	D/R	80%	80%	60%
		EXP	LIN	LIN	40%
EXP	1	D/R	100%	100%	80%
		EXP	LIN	LIN	40%
A.D.T	NORM		0	0	0
	ST-1		0	D20	0
	ST-2		0	D7	0
	HOLD		0	0	0

		THRO	AIL	ELEV	RUDD	GEAR	PIT
REVERSE SW		REV	NORM	REV	NORM		NORM
TRAVEL ADJUST	(H/L/D)	100%	100%	100%	85%		110%
	(L/R/U)	70%	100%	100%	100%		110%
FAIL SAFE (SPCM)		F.S.	HOLD	HOLD	HOLD	HOLD	HOLD

		EXP	L	1	2	3	H
THRO CURVE	N	OFF	0%	30%	50%	75%	100%
	1	OFF	80%	65%	65%	85%	100%
PITCH CURVE	N	OFF	17%	LIN	65%	LIN	90%
	1	OFF	0%	LIN	50%	LIN	90%
	H	OFF	0%	LIN	55%	LIN	100%

AUTO D/R (POS.1)	ST1	ACT	GYRO SENS	AUTO	0	90%
	ST2	ACT			1	60%
	HLD	ACT			NORM	0
THRO HOLD	ACT	POS			STNT	1
		0%			HOLD	0

- ※1. ジャイロはG460Tを使用しています
G460T is applied to the gyro.
- ※2. A.D.Tは実際の飛行に合わせて調整して下さい。
Adjust the ADT to match actual flight conditions.
- ※3. 各コンディションは以下のような設定になっています。
The setting for each condition is as shown below.

N	ホバリング Hovering
1	上空飛行 During flight
H	オートローテーション Autorotation

SANWA RD-6000 Super

SWASH TYPE	NORMAL
------------	--------

		(1) EL	(2) AI	(3) TH	(4) RU	(5) G	(6) P
TRM	N	0%	0%	/	0%	/	/
DTM	1	21%	7%		-28%		
	2	7%	7%		-14%		
TRM	3(HOLD)	0%	7%	21%			
REV		REV	NOR	REV	NOR	NOR	NOR
D/R	N	80%	80%	/	100%	/	/
	1	100%	100%		100%		
	2	100%	100%		100%		
	3(HOLD)	80%	100%		80%		
EXP	N	0%	0%	/	0%	/	/
	1	0%	0%		0%		
	2	0%	0%		0%		
	3(HOLD)	0%	0%		0%		
EPA	(UP/LT)	150%	115%	130%	100%	-100%	150%
						-80%	
EPA	(DW/RT)	150%	115%	65%	100%	80%	150%
						-90%	
FAIL							

		PL	P1	P2	P3	PH
TH-CV	N	0%	30%	55%	80%	100%
	1	80%	65%	65%	INH	100%
	3(HOLD)	13%	INH	13%	INH	13%
PI-CV	N	10%	INH	67%	INH	100%
	1	10%	INH	40%	INH	75%
	3(HOLD)	20%	INH	60%	INH	100%

		PL	PM	PH
RV	N	-30%	0%	30%
	1	-7%	0%	0%
	2	-5%	0%	0%
	3(HOLD)	0%	0%	0%

T¥CUT	-100%
DTM	ACT
BASIC	OFF
OPT	ALL ON

- ※1. ジャイロはSG-Xを使用しています
SG-X is applied to the gyro.
- ※2. DTMは実際の飛行に合わせて調整して下さい。
Adjust the DTM to match actual flight conditions.
- ※3. 各コンディションは以下のような設定になっています。
The setting for each condition is as shown below.

N	ホバリング Hovering
1	上空飛行 During flight
3	オートローテーション Autorotation



技術で拓く真心のクオリティー
ヒロボ株式会社
広島県府中市府川町138 〒726-0004
TEL: (0847) 40-0088(代) FAX: 45-7670
<http://model.hirobo.co.jp/>

HIROBO LIMITED
138 FUKAWA-CHO, FUCHU-SHI,
HIROSHIMA-PREF., JAPAN. 〒726-0004
TEL: 0847-40-0088 FAX: 0847-45-7670
<http://model.hirobo.co.jp/>

注意 Note

- ①本書の内容の一部または全部を無断で転載することは禁止されています。
- ②本書の内容については、将来予告なしに変更することがあります。
- ③本書の内容について万全を期しておりますが、万一ご不審な点や誤り、記載もれなどお気付きのことがありましたら、ご一報くださいますようお願いいたします。
- ④運用した結果については③項にかかわらず責任を負いかねますので、ご了承ください。
- ①Reproduction of this manual, or any part thereof is strictly prohibited.
- ②The contents of this manual are subject to change without prior notice.
- ③Every effort has been made to ensure that this manual is complete and correct. Should there, however, be any oversights, mistakes or omissions that come to your attention, please inform us.
- ④Item ③ notwithstanding, we cannot be responsible for events related to the operation of your model.

平成15年11月	初版発行
平成16年11月	第2版発行
First printing	November, 2003
Second printing	November, 2004